

# INSPIRON™

ΟΔΗΓΟΣ ΕΓΚΑΤΑΣΤΑΣΗΣ

**DELL™**  
YOURS IS HERE





# INSPIRON™

## ΟΔΗΓΟΣ ΕΓΚΑΤΑΣΤΑΣΗΣ

Μοντέλο W01B

Τύπος W01B001

# Σημειώσεις, σημεία προσοχής και προειδοποιήσεις

-  **ΣΗΜΕΙΩΣΗ:** ΜΙΑ ΣΗΜΕΙΩΣΗ υποδεικνύει σημαντικές πληροφορίες που σας βοηθούν στην καλύτερη χρήση του υπολογιστή σας.
-  **ΠΡΟΣΟΧΗ:** ΕΝΑ ΣΗΜΕΙΟ ΠΡΟΣΟΧΗΣ υποδηλώνει είτε δυνητική βλάβη υλικού είτε απώλεια δεδομένων και υποδεικνύει τον τρόπο με τον οποίο μπορείτε να αποφύγετε το πρόβλημα.
-  **ΠΡΟΕΙΔΟΠΟΙΗΣΗ:** ΜΙΑ ΠΡΟΕΙΔΟΠΟΙΗΣΗ υποδηλώνει δυνητική υλική ζημιά, σωματική βλάβη ή θάνατο.

Εάν έχετε αγοράσει έναν υπολογιστή της Σειράς η της Dell™, τυχόν παραπομπές αυτού του εγγράφου σε λειτουργικά συστήματα Windows® της Microsoft® δεν έχουν καμία εφαρμογή.

---

**Οι πληροφορίες αυτού του εγγράφου μπορεί να αλλάξουν χωρίς προειδοποίηση.**

© 2009 Dell Inc. Με επιφύλαξη παντός δικαιώματος.

Απαγορεύεται αυστηρώς η αναπαραγωγή αυτών των υλικών με οποιονδήποτε τρόπο χωρίς την έγγραφη άδεια της Dell Inc.

Τα εμπορικά σήματα που χρησιμοποιούνται στο παρόν κείμενο: η ονομασία *Dell*, το λογότυπο *DELL*, οι ονομασίες *YOURS IS HERE* και *DellConnect* είναι εμπορικά σήματα της Dell Inc. Οι ονομασίες *Intel*, *Pentium* και *Celeron* είναι σήματα κατατεθέντα και η ονομασία *Core* είναι εμπορικό σήμα της Intel Corporation στις Ηνωμένες Πολιτείες και σε άλλες χώρες. Οι ονομασίες *Microsoft*, *Windows*, *Windows Vista* και το κουμπί Έναρξης των *Windows Vista* είναι είτε εμπορικά σήματα είτε σήματα κατατεθέντα της Microsoft Corporation στις Ηνωμένες Πολιτείες ή/και σε άλλες χώρες. Η ονομασία *Bluetooth* είναι σήμα κατατεθέν της Bluetooth SIG, Inc. και παρέχεται στην Dell με άδεια χρήσης.

Άλλα εμπορικά σήματα και εμπορικές ονομασίες μπορεί να χρησιμοποιούνται στο παρόν έγγραφο αναφερόμενα είτε στους κατόχους των σημάτων και των ονομάτων είτε στα προϊόντα τους. Η Dell Inc. αποποιείται κάθε αξίωση ιδιοκτησίας επί των εμπορικών σημάτων και ονομάτων τρίτων.

Ιούνιος 2009

P/N 4FY44

Αναθ. A00

# Περιεχόμενα

<b>Ρύθμιση του υπολογιστή σας Inspiron One</b> . . . . .	<b>5</b>	Κουμπιά και υποδοχές στη δεξιά πλευρά . . . . .	18
Πριν από τη ρύθμιση του υπολογιστή σας . . . . .	5	Λειτουργίες αριστερής όψης . . . . .	21
Σύνδεση του πληκτρολογίου και του ποντικιού . . . . .	6	Χρήση της μονάδας οπτικού δίσκου . . . . .	23
Σύνδεση του καλωδίου τροφοδοσίας . . . . .	7	Λειτουργίες οπίσθιας όψης . . . . .	25
Σύνδεση του καλωδίου δικτύου (Προαιρετικό) . . . . .	8	Υποδοχές πίσω πλευράς . . . . .	27
Προσαρμογή της βάσης του υπολογιστή . . . . .	10	Λειτουργίες οθόνης . . . . .	30
Πάτημα του κουμπιού τροφοδοσίας . . . . .	11	Λειτουργίες λογισμικού . . . . .	32
Εγκατάσταση των Microsoft Windows . . . . .	12	Dell Dock . . . . .	37
Σύνδεση στο Internet (προαιρετικό) . . . . .	12	<b>Επίλυση προβλημάτων</b> . . . . .	<b>39</b>
<b>Χρήση του Inspiron One</b> . . . . .	<b>16</b>	Ηχητικά σήματα . . . . .	39
Λειτουργίες δεξιάς όψης . . . . .	16	Προβλήματα με το δίκτυο . . . . .	40
		Προβλήματα τροφοδοσίας . . . . .	41
		Προβλήματα μνήμης . . . . .	43
		Προβλήματα κλειδωμάτων και λογισμικού . . . . .	43

## Περιεχόμενα

<b>Χρήση εργαλείων υποστήριξης . .</b>	<b>46</b>	Υπηρεσίες μέσω Διαδικτύου . . . . .	64
Κέντρο υποστήριξης της Dell . . . . .	46	Αυτοματοποιημένη υπηρεσία ενημέρωσης για την κατάσταση της παραγγελίας σας . . . . .	66
Μηνύματα συστήματος . . . . .	47	Πληροφορίες για προϊόντα . . . . .	66
Αντιμετώπιση προβλημάτων υλικού . .	49	Επιστροφή προϊόντων για επισκευή στα πλαίσια της εγγύησης ή για πίστωση . . . . .	67
Dell Diagnostics . . . . .	50	Προτού τηλεφωνήσετε . . . . .	68
<b>Επαναφορά του λειτουργικού συστήματος . . . . .</b>	<b>54</b>	Επικοινωνία με την Dell . . . . .	70
System Restore (Επαναφορά συστήματος) . . . . .	55	<b>Εύρεση περισσότερων πληροφοριών και πόρων . . . . .</b>	<b>71</b>
Dell Factory Image Restore (Επαναφορά εργοστασιακής εικόνας Dell) . . . . .	56	<b>Βασικές προδιαγραφές . . . . .</b>	<b>74</b>
Επανεγκατάσταση του λειτουργικού συστήματος . . . . .	59	<b>Παράρτημα . . . . .</b>	<b>78</b>
<b>Βοήθεια . . . . .</b>	<b>62</b>	Γνωστοποίηση της Macrovision για το προϊόν . . . . .	78
Τεχνική υποστήριξη και εξυπηρέτηση πελατών . . . . .	63	<b>Ευρετήριο . . . . .</b>	<b>79</b>
DellConnect . . . . .	64		

# Ρύθμιση του υπολογιστή σας Inspiron One

Αυτή η ενότητα παρέχει πληροφορίες σχετικά με τη ρύθμιση του υπολογιστή σας Inspiron™ One.

 **ΠΡΟΕΙΔΟΠΟΙΗΣΗ:** Προτού ξεκινήσετε κάποια από τις διαδικασίες που αναφέρονται στην παρούσα ενότητα, διαβάστε τις οδηγίες ασφαλείας που αποστέλλονται μαζί με τον υπολογιστή σας. Αν χρειάζεστε πρόσθετες πληροφορίες για τις βέλτιστες πρακτικές ασφαλείας, επισκεφθείτε την Αρχική σελίδα περι συμμόρφωσης με τους κανονισμούς (Regulatory Compliance Homepage), στη διεύθυνση [www.dell.com/regulatory\\_compliance](http://www.dell.com/regulatory_compliance).

 **ΣΗΜΕΙΩΣΗ:** Η ετικέτα εξυπηρέτησης βρίσκεται στο πίσω μέρος του υπολογιστή σας. Χρησιμοποιήστε αυτόν τον κωδικό για την ταυτοποίηση του υπολογιστή σας κατά την πρόσβασή σας στον ιστότοπο υποστήριξης της Dell ή κατά την επικοινωνία σας με το τμήμα τεχνικής υποστήριξης.

## Πριν από τη ρύθμιση του υπολογιστή σας

Κατά την επιλογή της θέσης του υπολογιστή, βεβαιωθείτε ότι υπάρχει πρίζα σε κοντινή απόσταση, στοιχεία ελέγχου και υποδοχές σύνδεσης στη δεξιά πλευρά, επαρκής εξαερισμός και μια σταθερή επίπεδη επιφάνεια πάνω στην οποία θα τοποθετήσετε τον υπολογιστή σας.

Ο περιορισμός της ροής του αέρα στον υπολογιστή σας Inspiron One μπορεί να προκαλέσει την υπερθέρμανσή του. Για να αποφύγετε την υπερθέρμανση, βεβαιωθείτε ότι έχετε αφήσει κενό χώρο τουλάχιστον 10,2 εκατοστά (4 ίντσες) στο πίσω μέρος του υπολογιστή και τουλάχιστον 5,1 εκατοστά (2 ίντσες) στις άλλες πλευρές. Δεν θα πρέπει ποτέ να τοποθετείτε τον υπολογιστή σας σε κλειστό χώρο, όπως π.χ. ντουλάπι ή συρτάρι, όταν αυτός βρίσκεται σε λειτουργία.

## Σύνδεση του πληκτρολογίου και του ποντικιού

Συνδέστε το πληκτρολόγιο και το ποντίκι USB στις υποδοχές USB του υπολογιστή σας.

- ΣΗΜΕΙΩΣΗ:** Εάν έχετε αγοράσει ασύρματο πληκτρολόγιο και ποντίκι με τον υπολογιστή σας, συνδέστε το δέκτη USB στην υποδοχή USB. Για περισσότερες πληροφορίες, ανατρέξτε στην τεκμηρίωση που συνοδεύει το πληκτρολόγιο και το ποντίκι σας.

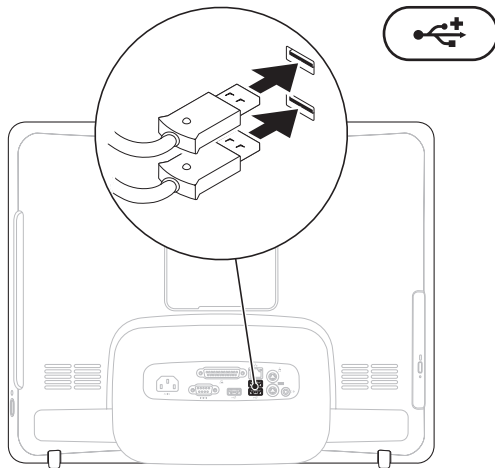



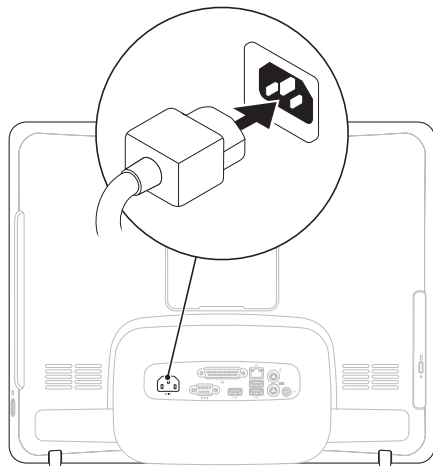

## Σύνδεση του καλωδίου τροφοδοσίας

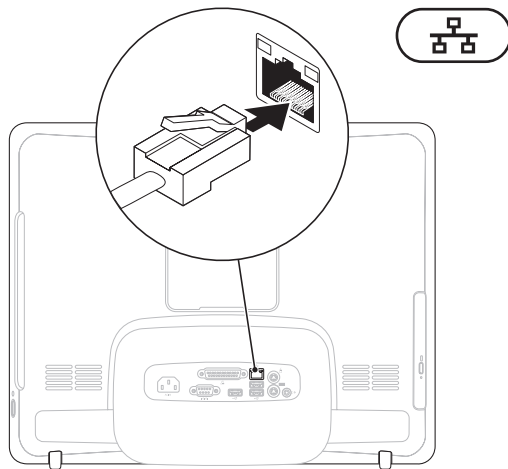

## Σύνδεση του καλωδίου δικτύου (Προαιρετικό)



Δεν απαιτείται σύνδεση δικτύου για την ολοκλήρωση της ρύθμισης αυτού του υπολογιστή, αλλά εάν διαθέτετε ένα υπάρχον δίκτυο ή μια σύνδεση στο Internet που χρησιμοποιεί καλωδιακή σύνδεση (όπως ένα οικιακό καλωδιακό μόντεμ ή υποδοχή Ethernet), μπορείτε να το συνδέσετε τώρα.

 **ΣΗΜΕΙΩΣΗ:** Να χρησιμοποιείτε μόνο καλώδιο Ethernet (υποδοχή RJ45) για σύνδεση στην υποδοχή δικτύου. Μην βάζετε στην πρίζα το καλώδιο τηλεφώνου (υποδοχή RJ11) στην υποδοχή δικτύου.

Για να συνδέσετε τον υπολογιστή σας σε ένα δίκτυο ή μια συσκευή ευρυζωνικής σύνδεσης, συνδέστε το ένα άκρο ενός καλωδίου δικτύου είτε σε μια θύρα δικτύου είτε σε μια συσκευή ευρυζωνικής σύνδεσης. Συνδέστε το άλλο άκρο του καλωδίου δικτύου στην υποδοχή δικτύου (υποδοχή RJ45) στο πίσω μέρος του υπολογιστή σας. Το κλικ υποδεικνύει ότι το καλώδιο δικτύου έχει συνδεθεί με ασφάλεια.

## Προσαρμογή της βάσης του υπολογιστή

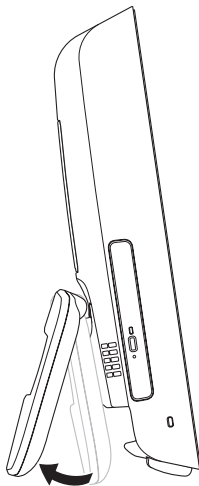

**⚠ ΠΡΟΕΙΔΟΠΟΙΗΣΗ:** Μην χρησιμοποιείτε τη βάση για τη μεταφορά του υπολογιστή.

**✎ ΣΗΜΕΙΩΣΗ:** Η βάση πρέπει να είναι κλειστή, όταν χρησιμοποιείτε τον υπολογιστή με το επιτοίχιο στήριγμα VESA.

Τραβήξτε τη βάση για να προσαρμόσετε την οθόνη στην κατάλληλη γωνία προβολής. Όταν η βάση ανοίγει ή κλείνει, ακούγεται ένα χαρακτηριστικό κλικ. Ο υπολογιστής σας υποστηρίζει επιτοίχιες βάσεις VESA πιστοποιημένες κατά UL. Για τη σωστή στερέωση, χρησιμοποιήστε τέσσερις βίδες διαμέτρου 4 χιλ., βήματος σπειρώματος 0,7 χιλ. και μήκους 10 χιλ.

## Πάτημα του κουμπιού τροφοδοσίας

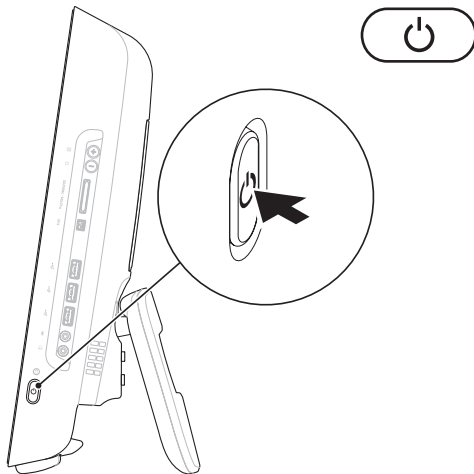

## Εγκατάσταση των Microsoft Windows

Ο υπολογιστής Dell είναι προρυθμισμένος με το λειτουργικό σύστημα Microsoft® Windows®. Για να εγκαταστήσετε τα Windows για πρώτη φορά, ακολουθήστε τις οδηγίες στην οθόνη. Η οθόνη εγκατάστασης των Windows θα σας καθοδηγήσει μέσα από διάφορες διαδικασίες, όπως αποδοχή συμφωνητικών άδειας χρήσης, προτιμήσεις ρυθμίσεων και ρύθμιση μιας σύνδεσης στο Internet. Η εγκατάσταση των Windows μπορεί να χρειαστεί λίγο χρόνο για να ολοκληρωθεί.

**⚠ ΠΡΟΣΟΧΗ: Μην διακόπτετε τη διαδικασία εγκατάστασης του λειτουργικού συστήματος. Μια τέτοια είδους ενέργεια μπορεί να έχει ως αποτέλεσμα την αδυναμία χρήσης του υπολογιστή σας και την ανάγκη επανεγκατάστασης του λειτουργικού συστήματος.**

**✍ ΣΗΜΕΙΩΣΗ:** Για τη βέλτιστη απόδοση του υπολογιστή σας, συνιστάται η λήψη και εγκατάσταση της τελευταίας έκδοσης BIOS και των προγραμμάτων οδήγησης για τον υπολογιστή σας που διατίθενται στον ιστότοπο υποστήριξης της Dell στη διεύθυνση [support.dell.com](http://support.dell.com).

## Σύνδεση στο Internet (προαιρετικό)

Για να συνδεθείτε στο Internet, χρειάζεστε ένα εξωτερικό μόντεμ ή μια σύνδεση δικτύου και έναν πάροχο υπηρεσιών διαδικτύου (ISP).

Αν στην αρχική σας παραγγελία δεν συμπεριλαμβάνονται ένα εξωτερικό μόντεμ USB ή ένας προσαρμογέας ασύρματου δικτύου LAN, μπορείτε να αποκτήσετε ένα από τον ιστότοπο της Dell στη διεύθυνση [www.dell.com](http://www.dell.com).

## Ρύθμιση ενσύρματης σύνδεσης

- Αν χρησιμοποιείτε σύνδεση μέσω τηλεφώνου, συνδέστε το καλώδιο τηλεφώνου στο εξωτερικό μόντεμ USB (προαιρετικό) και στην πρίζα τηλεφώνου, προτού δημιουργήσετε τη σύνδεση στο Internet.
- Αν χρησιμοποιείτε σύνδεση DSL ή σύνδεση καλωδιακού ή δορυφορικού μόντεμ, επικοινωνήστε με τον ISP για οδηγίες σχετικά με τη ρύθμιση.

Για να ολοκληρώσετε τη ρύθμιση της ενσύρματης σύνδεσης στο Internet, ακολουθήστε τις οδηγίες στην ενότητα “Ρύθμιση σύνδεσης στο Internet” στη σελίδα 14.

## Ρύθμιση ασύρματης σύνδεσης

Για να χρησιμοποιήσετε την ασύρματη σύνδεση στο Internet, πρέπει να συνδεθείτε πρώτα με τον ασύρματο δρομολογητή σας.

### Windows Vista®

1. Αποθηκεύστε και κλείστε όλα τα ανοιχτά αρχεία και τερματίστε όλα τα ανοιχτά προγράμματα.
2. Πατήστε **Start (Έναρξη)**  → **Connect To (Σύνδεση με)**.
3. Ακολουθήστε τις οδηγίες στην οθόνη για να ολοκληρώσετε τη ρύθμιση.

### Windows® 7

1. Αποθηκεύστε και κλείστε όλα τα ανοιχτά αρχεία και τερματίστε όλα τα ανοιχτά προγράμματα.
2. Πατήστε **Start (Έναρξη)**  → **Control Panel (Πίνακας ελέγχου)** → **Network and Sharing Center (Κέντρο δικτύου και κοινής χρήσης)** → **Connect to a network (Σύνδεση σε δίκτυο)**.
3. Ακολουθήστε τις οδηγίες στην οθόνη για να ολοκληρώσετε τη ρύθμιση.

### Ρύθμιση σύνδεσης στο Internet



Οι πάροχοι υπηρεσιών διαδικτύου (ISP) και οι προσφορές τους ποικίλλουν ανάλογα με τη χώρα. Επικοινωνήστε με τον ISP σας για διαθέσιμες προσφορές στη χώρα σας.

Αν δεν μπορείτε να συνδεθείτε στο Internet, αλλά έχετε συνδεθεί με επιτυχία στο παρελθόν, ο ISP μπορεί να είναι εκτός λειτουργίας. Επικοινωνήστε με τον ISP σας, για να ελέγξετε την κατάσταση της υπηρεσίας ή προσπαθήστε να συνδεθείτε αργότερα.

Φροντίστε να έχετε έτοιμα τα στοιχεία σας για τον ISP. Αν δεν διαθέτετε ISP, ο οδηγός **Connect to the Internet (Σύνδεση στο Internet)** θα σας βοηθήσει να αποκτήσετε.



*Windows Vista*

 **ΣΗΜΕΙΩΣΗ:** Οι ακόλουθες οδηγίες ισχύουν για την προεπιλεγμένη προβολή των Windows. Επομένως, μπορεί να μην ισχύουν αν ρυθμίσετε τον υπολογιστή σας Dell™ στην κλασσική προβολή των Windows.

1. Αποθηκεύστε και κλείστε όλα τα ανοιχτά αρχεία και τερματίστε όλα τα ανοιχτά προγράμματα.
2. Πατήστε **Start (Έναρξη)**  → **Control Panel (Πίνακας ελέγχου)**.
3. Πατήστε **Network and Internet (Δίκτυο και Internet)** → **Network and Sharing Center (Κέντρο δικτύου και κοινής χρήσης)** → **Set up a connection (Ρύθμιση σύνδεσης)** → **Connect to the Internet (Σύνδεση στο Internet)**.  
Θα εμφανιστεί το παράθυρο **Connect to the Internet (Σύνδεση στο Internet)**.  
 **ΣΗΜΕΙΩΣΗ:** Αν δεν γνωρίζετε ποιον τύπο σύνδεσης να επιλέξετε, κάντε κλικ στην επιλογή **Help me choose (Βοήθεια για την επιλογή)** ή επικοινωνήστε με τον ISP σας.
4. Ακολουθήστε τις οδηγίες στην οθόνη και χρησιμοποιήστε τις πληροφορίες που σας δίνει ο ISP σας για να ολοκληρώσετε τη ρύθμιση.



*Windows 7*



1. Αποθηκεύστε και κλείστε όλα τα ανοιχτά αρχεία και τερματίστε όλα τα ανοιχτά προγράμματα.
2. Πατήστε **Start (Έναρξη)**  → **Control Panel (Πίνακας ελέγχου)** → **Network and Sharing Center (Κέντρο δικτύου και κοινής χρήσης)** → **Set up a new connection or network (Ρύθμιση νέας σύνδεσης ή δικτύου)** → **Connect to the Internet (Σύνδεση στο Internet)**.  
Θα εμφανιστεί το παράθυρο **Connect to the Internet (Σύνδεση στο Internet)**.
-  **ΣΗΜΕΙΩΣΗ:** Αν δεν γνωρίζετε ποιον τύπο σύνδεσης να επιλέξετε, κάντε κλικ στην επιλογή **Help me choose (Βοήθεια για την επιλογή)** ή επικοινωνήστε με τον ISP σας.
3. Ακολουθήστε τις οδηγίες στην οθόνη και χρησιμοποιήστε τις πληροφορίες που σας δίνει ο ISP σας για να ολοκληρώσετε τη ρύθμιση.

# Χρήση του Inspiron One

Αυτή η ενότητα παρέχει πληροφορίες σχετικά με τις διαθέσιμες λειτουργίες του Inspiron One.

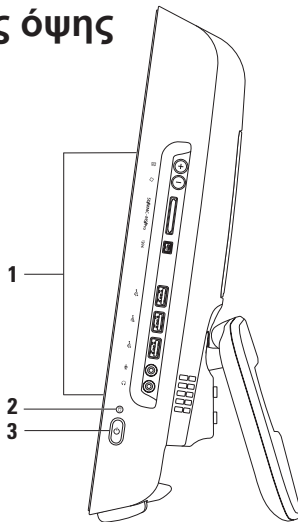



## Λειτουργίες δεξιάς όψης



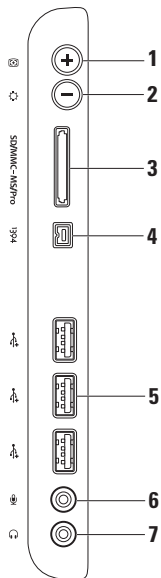

- 
- 1 Κουμπιά και υποδοχές στη δεξιά πλευρά** — Μπορείτε να προσαρμόσετε τη φωτεινότητα και να συνδέσετε συσκευές USB, ήχου, καθώς και άλλες συσκευές στην κατάλληλη υποδοχή.
- 
- 2  Λυχνία δραστηριότητας σκληρού δίσκου** — Ανάβει όταν ο υπολογιστής πραγματοποιεί ανάγνωση ή εγγραφή δεδομένων. Όταν η λυχνία αναβοσβήνει υποδεικνύει δραστηριότητα σκληρού δίσκου.
- △ ΠΡΟΣΟΧΗ:** Για την αποφυγή απώλειας δεδομένων, μην απενεργοποιείτε ποτέ τον υπολογιστή, μην τον μετακινείτε ή μην προσαρμόζετε τη βάση, όσο η λυχνία δραστηριότητας σκληρού δίσκου αναβοσβήνει.
- 
- 3  Κουμπί και λυχνία τροφοδοσίας** — Ενεργοποιεί ή απενεργοποιεί τον υπολογιστή όταν πατηθεί. Η φωτεινή ένδειξη στο κέντρο αυτού του κουμπιού υποδεικνύει τις ακόλουθες καταστάσεις λειτουργίας:
- Σταθερά αναμμένη σε πορτοκαλί χρώμα — Η κάρτα συστήματος δεν μπορεί να ξεκινήσει την προετοιμασία. Μπορεί να υπάρχει πρόβλημα με την κάρτα συστήματος ή με το τροφοδοτικό. Επικοινωνήστε με την Dell (ανατρέξτε στην ενότητα “Επικοινωνία με την Dell” στη σελίδα 70).
  - Αναβοσβήνει πορτοκαλί φως — Ο υπολογιστής έχει εντοπίσει ένα σφάλμα κατά τη διάρκεια του αυτοδιαγνωστικού προγράμματος εκκίνησης (POST). Επικοινωνία με την Dell (ανατρέξτε στην ενότητα “Επικοινωνία με την Dell” στη σελίδα 70).
  - Αναβοσβήνει λευκό φως — Ο υπολογιστής βρίσκεται σε κατάσταση αναστολής λειτουργίας.
  - Σταθερά αναμμένη σε λευκό χρώμα — Ο υπολογιστής βρίσκεται σε λειτουργία.
  - Σβηστή — Ο υπολογιστής είναι απενεργοποιημένος ή σε κατάσταση αδρανοποίησης.
-

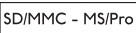
## Κουμπιά και υποδοχές στη δεξιά πλευρά



- 
- 1  **Κουμπί αυτόματης ρύθμισης** — Προσαρμόζει αυτόματα την οθόνη στο εισερχόμενο σήμα βίντεο.
- 
- 2  **Κουμπί ρύθμισης φωτεινότητας** — Παρέχει άμεση πρόσβαση στο μενού ελέγχου "Brightness" (Φωτεινότητα).  
Μπορείτε να αυξήσετε ή να μειώσετε τη φωτεινότητα μετακινώντας την μπάρα ολίσθησης. Χρησιμοποιήστε το + (κουμπί αυτόματης ρύθμισης) ή το - (κουμπί ρύθμισης φωτεινότητας) για να μετακινήσετε το ρυθμιστικό.
- 
- 3  **Συσκευή ανάγνωσης καρτών μνήμης 8-σε-1** — Προσφέρει ένα γρήγορο και βολικό τρόπο για την προβολή και κοινή χρήση ψηφιακών φωτογραφιών, μουσικής, βίντεο και εγγράφων που έχουν αποθηκευτεί στους παρακάτω τύπους καρτών μνήμης:
- Κάρτα μνήμης Secure Digital (SD)
  - Κάρτα Secure Digital Input Output (SDIO)
  - Κάρτα πολυμέσων (MMC)
  - Memory Stick
  - Memory Stick PRO
  - Κάρτα xD-Picture
  - Hi Speed-SD
  - Hi Density-SD
- 
- 4  **Υποδοχή IEEE 1394a** — Στην υποδοχή αυτή μπορείτε να συνδέσετε υψηλής ταχύτητας σειριακές συσκευές πολυμέσων, όπως ψηφιακές βιντεοκάμερες.
-

- 5  **Υποδοχές USB 2.0 (3)** — Στις υποδοχές αυτές μπορείτε να συνδέσετε συσκευές USB, όπως ποντίκι, πληκτρολόγιο, εκτυπωτή, εξωτερική μονάδα δίσκου ή συσκευή αναπαραγωγής MP3.
- 
- 6  **Υποδοχή εισόδου μικροφώνου ή γραμμής** — Στην υποδοχή αυτή μπορείτε να συνδέσετε ένα μικρόφωνο ή ένα καλώδιο ήχου.
- 
- 7  **Υποδοχή ακουστικών ή εξόδου γραμμής** — Στην υποδοχή αυτή μπορείτε να συνδέσετε ακουστικά.

**ΣΗΜΕΙΩΣΗ:** Για τη σύνδεση σε ενσωματωμένο ενισχυτή ή ηχοσύστημα, χρησιμοποιήστε την υποδοχή εξόδου γραμμής που βρίσκεται στο πίσω μέρος του υπολογιστή σας.

---

## Λειτουργίες αριστερής όψης

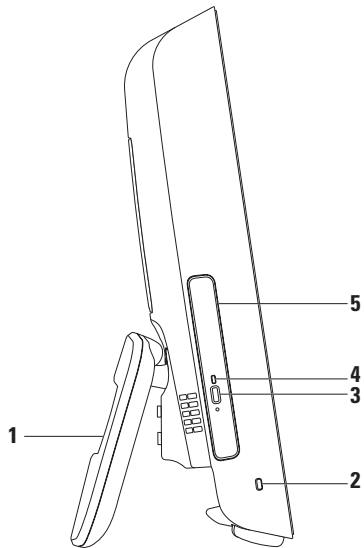

- 
- 1 Βάση υπολογιστή** — Παρέχει σταθερότητα στον υπολογιστή και επιτρέπει την προσαρμογή της οθόνης στην κατάλληλη γωνία προβολής.

---

  - 2 Υποδοχή καλωδίου ασφαλείας** — Σε αυτήν την υποδοχή, μπορείτε να συνδέσετε με τον υπολογιστή μια αντικλεπτική συσκευή που διατίθεται στο εμπόριο.

---

  - 3 Κουμπί εξαγωγής μονάδας οπτικού δίσκου** — Ανοίγει τη μονάδα οπτικού δίσκου όταν πατηθεί.

---

  - 4 Λυχνία μονάδας οπτικού δίσκου** — Αναβοσβήνει όταν πατάτε το κουμπί εξαγωγής της μονάδας οπτικού δίσκου ή όταν γίνεται ανάγνωση του δίσκου.

---

  - 5 Μονάδα οπτικού δίσκου** — Αναπαράγει ή εγγράφει CD και DVD. Κατά την εισαγωγή ενός δίσκου, βεβαιωθείτε ότι η τυπωμένη πλευρά του είναι στραμμένη προς τα επάνω.
-



## Χρήση της μονάδας οπτικού δίσκου

△ ΠΡΟΣΟΧΗ: Μην πιέζετε προς τα κάτω την υποδοχή δίσκου όταν την ανοίγετε ή την κλείνετε. Φροντίστε η υποδοχή να μένει κλειστή, όταν δεν χρησιμοποιείτε τη μονάδα.

△ ΠΡΟΣΟΧΗ: Μην μετακινείτε τον υπολογιστή ενώ αναπαράγει ή εγγράφει ένα δίσκο.

1. Πατήστε το πλήκτρο εξαγωγής στη μονάδα οπτικού δίσκου.
2. Τραβήξτε προς τα έξω την υποδοχή της μονάδας οπτικού δίσκου.
3. Τοποθετήστε το δίσκο με την τυπωμένη πλευρά του στραμμένη προς τα επάνω και εφαρμόστε τον καλά επάνω στον άξονα.
4. Σπρώξτε ελαφρώς την υποδοχή οπτικού δίσκου προς τη μονάδα.

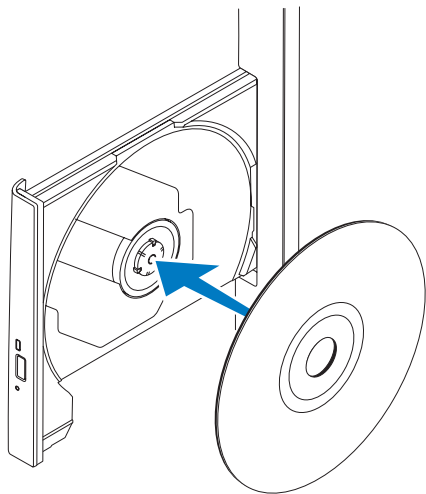

## Λειτουργίες οπίσθιας όψης

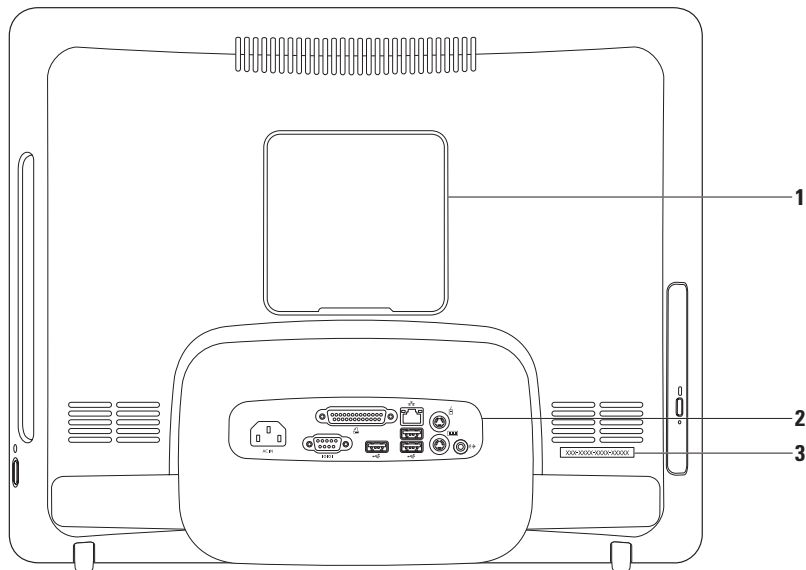

- 
- 1 Κάλυμμα βάσης VESA** — Καλύπτει τις οπές για τις βίδες στερέωσης της βάσης VESA. Αφαιρέστε αυτό το κάλυμμα για να τοποθετήσετε τον υπολογιστή σας στη βάση VESA. Μπορείτε να αγοράσετε τη βάση VESA από τον ιστότοπο της Dell στη διεύθυνση **www.dell.com**.

---





  - 2 Υποδοχές πίσω πλευράς** — Συνδέστε συσκευές USB, ήχου και άλλες στις κατάλληλες υποδοχές.

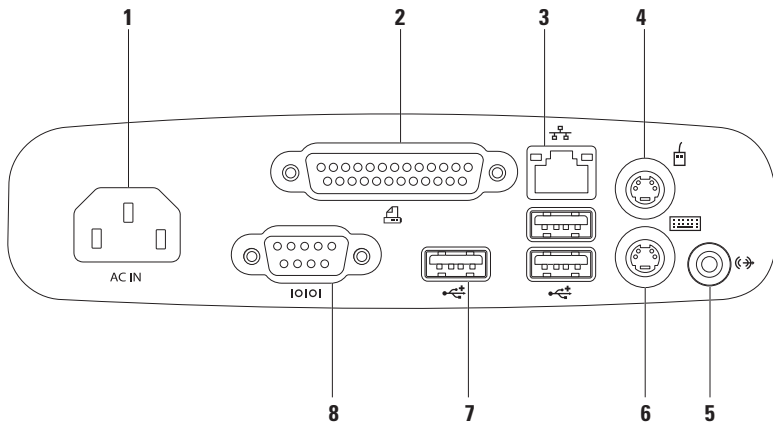

---

  - 3 Ετικέτα εξυπηρέτησης/Κωδικός ταχείας εξυπηρέτησης** — Χρησιμοποιήστε αυτές τις πληροφορίες για την αναγνώριση του υπολογιστή σας όταν επισκέπτεστε τη διεύθυνση **support.dell.com** ή για την επικοινωνία σας με την τεχνική υποστήριξη.
-

# Υποδοχές πίσω πλευράς



-  **Υποδοχή τροφοδοσίας** — Σε αυτήν την υποδοχή, μπορείτε να συνδέσετε το καλώδιο ρεύματος. Η εμφάνιση αυτής της υποδοχής μπορεί να ποικίλει.
  -  **Παράλληλη υποδοχή** — Σε αυτήν την υποδοχή, μπορείτε να συνδέσετε παλαιότερους εκτυπωτές και σαρωτές.
  -  **Υποδοχή δικτύου** — Στην υποδοχή αυτή μπορείτε να συνδέσετε τον υπολογιστή σας σε ένα δίκτυο ή μια ευρυζωνική συσκευή, αν χρησιμοποιείτε ενσύρματο δίκτυο. Οι δύο λυχνίες δίπλα στην υποδοχή υποδεικνύουν την κατάσταση και τη δραστηριότητα των ενσύρματων συνδέσεων δικτύου.
  -  **Υποδοχή ποντικιού PS/2** — Σε αυτήν την υποδοχή, μπορείτε να συνδέσετε ένα κοινό ποντίκι PS/2.
  -  **Υποδοχή εξόδου γραμμής** — Σε αυτήν την υποδοχή, μπορείτε να συνδέσετε έναν ενσωματωμένο ενισχυτή ή ένα ηχοσύστημα.
-

- 
- 6  **υποδοχή πληκτρολογίου PS/2** — Σε αυτήν την υποδοχή, μπορείτε να συνδέσετε ένα κοινό πληκτρολόγιο PS/2.
- 
- 7  **Υποδοχές USB 2.0 (3)** — Στις υποδοχές αυτές μπορείτε να συνδέσετε συσκευές USB όπως ποντίκι, πληκτρολόγιο, εκτυπωτή, εξωτερική μονάδα δίσκου, ή συσκευή αναπαραγωγής MP3.
- 
- 8  **Σειριακή υποδοχή** — Σε αυτήν την υποδοχή, μπορείτε να συνδέσετε παλαιότερους εκτυπωτές και εξωτερικά μόντεμ.
-

## Λειτουργίες οθόνης

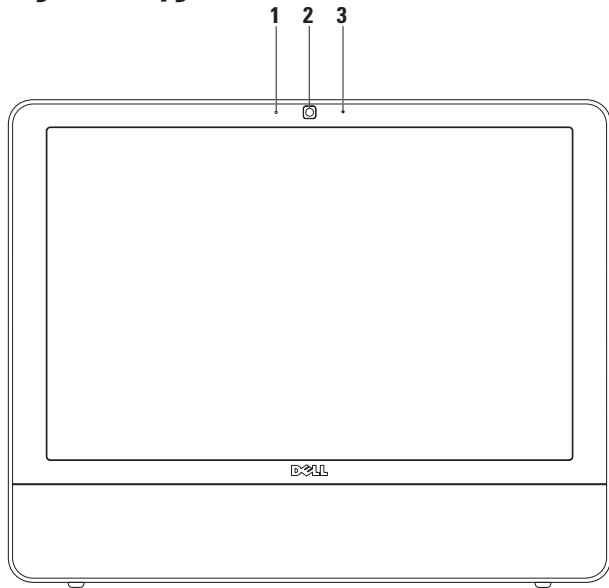



- 
- 1 Ενδεικτική λυχνία δραστηριότητας κάμερας** — Υποδεικνύει αν η κάμερα είναι ενεργοποιημένη ή απενεργοποιημένη.
  - 2 Κάμερα** — Ενσωματωμένη κάμερα για λήψη βίντεο, διασκέψεις και συνομιλίες.
  - 3 Μικρόφωνο** — Παρέχει υψηλής ποιότητας ήχο για εφαρμογές βιντεοδιάσκεψης και εγγραφής φωνής.
-

## Λειτουργίες λογισμικού

 **ΣΗΜΕΙΩΣΗ:** Για περισσότερες πληροφορίες σχετικά με τις λειτουργίες που περιγράφονται σε αυτήν την ενότητα, ανατρέξτε στον *Οδηγό τεχνολογίας της Dell* που είναι διαθέσιμος στον υπολογιστή σας ή στον ιστότοπο υποστήριξης Dell στη διεύθυνση [support.dell.com](http://support.dell.com).

### Παραγωγικότητα και επικοινωνία

Μπορείτε να χρησιμοποιήσετε τον υπολογιστή σας για να δημιουργήσετε παρουσιάσεις, διαφημιστικά φυλλάδια, ευχητήριες κάρτες, μπροσούρες και υπολογιστικά φύλλα. Μπορείτε επίσης να επεξεργαστείτε και να προβάλετε ψηφιακές φωτογραφίες και εικόνες. Για να ενημερωθείτε για το λογισμικό που έχει εγκατασταθεί στον υπολογιστή σας, ελέγξτε την παραγγελία σας.

Μετά τη σύνδεσή σας στο Internet, θα μπορείτε να έχετε πρόσβαση σε ιστότοπους, να δημιουργείτε λογαριασμούς email, να

αποστέλλετε και να λαμβάνετε αρχεία, καθώς και να εκτελείτε άλλες σχετικές εργασίες.

### Ψυχαγωγία και πολυμέσα

Μπορείτε να χρησιμοποιήσετε τον υπολογιστή σας για να παρακολουθείτε βίντεο, να παίζετε παιχνίδια, να δημιουργείτε τα δικά σας CD, να ακούτε μουσική και ραδιοφωνικούς σταθμούς. Η μονάδα οπτικών δίσκων μπορεί να υποστηρίξει περισσότερα του ενός μορφότυπα δίσκων, όπως μεταξύ άλλων CD και DVD.

Μπορείτε να πραγματοποιήσετε λήψη ή αντιγραφή αρχείων εικόνων και βίντεο από φορητές συσκευές, όπως ψηφιακές κάμερες και κινητά τηλέφωνα. Υπάρχουν, επίσης, προαιρετικές εφαρμογές λογισμικού που θα σας επιτρέψουν να οργανώσετε και να δημιουργήσετε αρχεία μουσικής και βίντεο τα οποία θα μπορείτε στη συνέχεια να εγγράψετε στο δίσκο, να αποθηκεύσετε σε φορητές συσκευές όπως π.χ. συσκευές αναπαραγωγής αρχείων MP3 και άλλες φορητές συσκευές ψυχαγωγίας ή να

αναπαραγάγετε και να προβάλετε απ' ευθείας σε συνδεδεμένες τηλεοράσεις, προβολείς και εξοπλισμό οικιακού κινηματογράφου.

## Προσαρμογή της επιφάνειας εργασίας

Μπορείτε να χρησιμοποιήσετε τις επιλογές προσαρμογής που διατίθενται στο λειτουργικό σύστημα για να αλλάξετε την εμφάνιση, την ανάλυση, την ταπτεσαρία, την προφύλαξη οθόνης, κ.ο.κ.

### *Windows Vista*

1. Κάντε δεξί κλικ σε μια ανοιχτή περιοχή της επιφάνειας εργασίας.
2. Κάντε κλικ στην εντολή **Εξατομίκευση**, για να ανοίξετε το παράθυρο **Εξατομίκευση της εμφάνισης και των ήχων** και να μάθετε περισσότερα για τις διαθέσιμες επιλογές εξατομίκευσης.

### *Windows 7*

1. Κάντε δεξί κλικ σε μια ανοιχτή περιοχή της επιφάνειας εργασίας.

2. Κάντε κλικ στην εντολή **Εξατομίκευση**, για να ανοίξετε το παράθυρο **Αλλαγή των οπτικών και ηχητικών χαρακτηριστικών του υπολογιστή σας** και να μάθετε περισσότερα για τις διαθέσιμες επιλογές εξατομίκευσης.

## Προσαρμογή των ρυθμίσεων ενέργειας

Μπορείτε να χρησιμοποιήσετε τις επιλογές ενέργειας στο λειτουργικό σας σύστημα για τη διαμόρφωση των ρυθμίσεων ενέργειας του υπολογιστή σας. Το λειτουργικό σύστημα Microsoft® Windows® που είναι εγκατεστημένο στον υπολογιστή σας Dell παρέχει τις ακόλουθες επιλογές:

### *Windows Vista*

- **Dell Recommended** (Προτεινόμενο από την Dell) — Αυτή η επιλογή ενέργειας προσφέρει πλήρη απόδοση όταν τη χρειάζεστε και εξοικονομεί ενέργεια σε περιόδους αδράνειας.

- **Power saver** (Εξοικονόμηση ενέργειας) — Αυτή η επιλογή ενέργειας εξοικονομεί ενέργεια στον υπολογιστή σας, μειώνοντας την απόδοση του συστήματος για τη μεγιστοποίηση της διάρκειας ζωής του υπολογιστή και μειώνοντας την κατανάλωση ενέργειας από τον υπολογιστή καθ' όλη τη διάρκεια ζωής του.
- **High performance** (Υψηλή απόδοση) — Αυτή η επιλογή ενέργειας παρέχει το μέγιστο επίπεδο απόδοσης του συστήματος στον υπολογιστή σας, προσαρμόζοντας την ταχύτητα του επεξεργαστή στη δραστηριότητά σας και μεγιστοποιώντας την απόδοση του συστήματος.

### *Windows 7*

- **Power saver** (Εξοικονόμηση ενέργειας) — Αυτή η επιλογή ενέργειας εξοικονομεί ενέργεια στον υπολογιστή σας, μειώνοντας την απόδοση του συστήματος

για τη μεγιστοποίηση της διάρκειας ζωής του υπολογιστή και μειώνοντας την κατανάλωση ενέργειας από τον υπολογιστή καθ' όλη τη διάρκεια ζωής του.

- **Balanced (συνιστάται)** (Εξισορρόπηση) — Αυτή η επιλογή ενέργειας εξισορροπεί αυτόματα την απόδοση του υπολογιστή σας, καταναλώνοντας ενέργεια μόνο σε συμβατό υλικό.

## Μεταφορά πληροφοριών σε νέο υπολογιστή

### *Windows Vista*



**ΣΗΜΕΙΩΣΗ:** Οι ακόλουθες οδηγίες ισχύουν για την προεπιλεγμένη προβολή των Windows. Επομένως, μπορεί να μην ισχύουν αν ρυθμίσετε τον υπολογιστή σας Dell™ στην κλασική προβολή των Windows.

1. Πατήστε **Start (Έναρξη)**  → **Control Panel (Πίνακας ελέγχου)** → **System and Maintenance (Σύστημα και συντήρηση)** → **Welcome Center (Κέντρο υποδοχής)** → **Transfer files and settings (Μεταφορά αρχείων και ρυθμίσεις)**.

Αν εμφανιστεί το παράθυρο **User Account Control (Έλεγχος λογαριασμού χρήστη)**, κάντε κλικ στην επιλογή **Continue (Συνέχεια)**.

2. Ακολουθήστε τις οδηγίες στον οδηγό **Windows Easy Transfer (Εύκολη μεταφορά των Windows)**.

*Windows 7*

1. Πατήστε **Start (Έναρξη)**  → **Control Panel (Πίνακας ελέγχου)** → **Getting Started (Γρήγορα αποτελέσματα)** → **Transfer files from another computer (Μεταφορά αρχείων από άλλον υπολογιστή)**.

2. Ακολουθήστε τις οδηγίες στον οδηγό **Windows Easy Transfer (Εύκολη μεταφορά των Windows)**.

## Δημιουργία αντιγράφων ασφαλείας των δεδομένων σας

Συνιστάται να δημιουργείτε κατά καιρούς αντίγραφα ασφαλείας των αρχείων και των φακέλων που βρίσκονται στον υπολογιστή σας. Για να δημιουργήσετε αντίγραφο ασφαλείας των αρχείων σας:

*Windows Vista*

1. Πατήστε **Start (Έναρξη)**  → **Control Panel (Πίνακας ελέγχου)** → **System and Maintenance (Σύστημα και συντήρηση)** → **Back Up and Restore Center (Κέντρο δημιουργίας αντιγράφων ασφαλείας και επαναφοράς)** → **Back up files (Αντίγραφα ασφαλείας αρχείων)**.  
Αν εμφανιστεί το παράθυρο **User Account Control (Έλεγχος**

**λογαριασμού χρήστη**), κάντε κλικ στην επιλογή **Continue (Συνέχεια)**.

 **ΣΗΜΕΙΩΣΗ:** Ορισμένες εκδόσεις των Windows Vista παρέχουν μια επιλογή για δημιουργία αντιγράφων ασφαλείας του υπολογιστή σας.

2. Ακολουθήστε τις οδηγίες στον οδηγό **Αρχείων Αντιγράφων Ασφαλείας**.

*Windows 7*

1. Πατήστε **Start (Έναρξη)**  → **Control Panel (Πίνακας ελέγχου)** → **Back Up and Restore (Δημιουργία αντιγράφων ασφαλείας και επαναφορά)**.
2. Κάντε κλικ στην επιλογή **Set up backup (Ρύθμιση αντιγράφου ασφαλείας)...**
3. Ακολουθήστε τις οδηγίες στον οδηγό **Configure Backup (Ρύθμιση αντιγράφων ασφαλείας)**.

## Dell Dock

Το Dell Dock είναι μια ομάδα εικονιδίων που παρέχει εύκολη πρόσβαση σε συχνά χρησιμοποιούμενες εφαρμογές, αρχεία και φακέλους. Μπορείτε να εξατομικεύσετε το Dock:

- Προσθέτοντας ή αφαιρώντας εικονίδια
- Ομαδοποιώντας συναφή εικονίδια σε κατηγορίες
- Αλλάζοντας το χρώμα και τη θέση του Dock
- Αλλάζοντας τη συμπεριφορά των εικονιδίων



### Προσθήκη μιας κατηγορίας

1. Κάντε δεξί κλικ στο Dock, πατήστε **Add (Προσθήκη)** → **Category (Κατηγορία)**. Εμφανίζεται το παράθυρο **Add/Edit Category (Προσθήκη/Επεξεργασία κατηγορίας)**.
2. Καταχωρίστε ένα τίτλο για την κατηγορία στο πεδίο **Title (Τίτλος)**.
3. Επιλέξτε ένα εικονίδιο για την κατηγορία από το πλαίσιο **Select an image: (Επιλογή μιας εικόνας)**.
4. Κάντε κλικ στην επιλογή **Save (Αποθήκευση)**.

### Προσθήκη ενός εικονιδίου

Μεταφέρετε και αποθέστε το εικονίδιο στο Dock ή σε μια κατηγορία.

### Αφαίρεση μιας κατηγορίας ή ενός εικονιδίου

1. Κάντε δεξί κλικ στην κατηγορία ή στο εικονίδιο στο Dock και πατήστε **Delete shortcut (Διαγραφή συντόμευσης)** ή **Delete category (Διαγραφή κατηγορίας)**.
2. Ακολουθήστε τις οδηγίες στην οθόνη.

### Εξατομίκευση του Dock

1. Κάντε δεξί κλικ στο Dock και πατήστε **Advanced Setting... (Ρύθμιση για προχωρημένους...)**.
2. Ορίστε την επιλογή που επιθυμείτε για εξατομίκευση του Dock.



# Επίλυση προβλημάτων

Στην ενότητα αυτή παρέχονται πληροφορίες για την αντιμετώπιση προβλημάτων με τον υπολογιστή σας. Εάν δεν καταφέρετε να επιλύσετε το πρόβλημα που αντιμετωπίζετε, με τις παρακάτω κατευθυντήριες οδηγίες, ανατρέξτε στην ενότητα “Χρήση εργαλείων υποστήριξης” στη σελίδα 46 ή στην ενότητα “Επικοινωνία με την Dell” στη σελίδα 70.

## Ηχητικά σήματα

Ο υπολογιστής μπορεί να εκπέμψει μια σειρά χαρακτηριστικών τόνων στη διάρκεια της εκκίνησης, αν η οθόνη δεν μπορέσει να παρουσιάσει σφάλματα ή προβλήματα. Αυτή η σειρά των χαρακτηριστικών τόνων, που καλείται κωδικός ηχητικών σημάτων, προσδιορίζει κάποιο πρόβλημα.

Αν ακουστεί ηχητικό σήμα από τον υπολογιστή κατά την εκκίνηση, καταγράψτε τον κωδικό και επικοινωνήστε με την Dell (ανατρέξτε στην ενότητα “Επικοινωνία με την Dell” στη σελίδα 70).

Σειρά ηχητικών σημάτων (Κωδικός ηχητικών σημάτων)	Πιθανό πρόβλημα
Ένα	Πιθανή βλάβη στη μητρική πλακέτα - Σφάλμα αθροίσματος ελέγχου BIOS ROM
Δύο	Δεν εντοπίστηκε RAM
Τρία	Πιθανή βλάβη μητρικής πλακέτας - Σφάλμα Chipset
Τέσσερα	Αποτυχία ανάγνωσης/εγγραφής RAM
Πέντε	Βλάβη ρολογιού πραγματικού χρόνου
Έξι	Βλάβη κάρτας βίντεο ή chip
Επτά	Βλάβη επεξεργαστή
Οχτώ	Βλάβη οθόνης

## Προβλήματα με το δίκτυο

### Ασύρματες συνδέσεις

**Εάν η ασύρματη σύνδεση δικτύου διακοπεί —**

Ο ασύρματος δρομολογητής είναι εκτός σύνδεσης ή οι ασύρματες επικοινωνίες έχουν απενεργοποιηθεί στον υπολογιστή σας.

- Ελέγξτε τον ασύρματο δρομολογητή για να βεβαιωθείτε ότι είναι σε λειτουργία και συνδεδεμένος με την πηγή δεδομένων σας (καλωδιακό μόντεμ ή διανομέας δικτύου).
- Μπορεί να υπάρχουν παρεμβολές, οι οποίες παρεμποδίζουν ή διακόπτουν την ασύρματη σύνδεση. Δοκιμάστε να μετακινήσετε τον υπολογιστή σας πιο κοντά στον ασύρματο δρομολογητή.
- Αποκαταστήστε τη σύνδεσή σας με τον ασύρματο δρομολογητή (ανατρέξτε στην ενότητα “Ρύθμιση ασύρματης σύνδεσης” στη σελίδα 13).

### Ενσύρματες συνδέσεις

**Εάν η σύνδεση δικτύου έχει διακοπεί —**

Το καλώδιο δεν είναι καλά συνδεδεμένο ή έχει υποστεί ζημιά.

- Ελέγξτε το καλώδιο για να βεβαιωθείτε ότι είναι καλά συνδεδεμένο και δεν έχει υποστεί ζημιά.

Η λυχνία ακεραιότητας σύνδεσης και δραστηριότητας δικτύου που υπάρχει στην ενσωματωμένη υποδοχή δικτύου, σας επιτρέπει να επαληθεύσετε τη σωστή λειτουργία της σύνδεσης και παρέχει πληροφορίες σχετικά με την κατάστασή της:

**Λυχνία ακεραιότητας σύνδεσης**

- Πράσινο χρώμα — Υποδηλώνει ότι η σύνδεση ανάμεσα στο δίκτυο και τον υπολογιστή με ταχύτητα 10/100-Mbps είναι καλή.
- Πορτοκαλί — Υποδηλώνει ότι η σύνδεση ανάμεσα στο δίκτυο και τον υπολογιστή με ταχύτητα 1000 Mbps είναι καλή.
- Σβηστή — Ο υπολογιστής δεν ανιχνεύει φυσική σύνδεση με το δίκτυο.

**ΣΗΜΕΙΩΣΗ:** Η ενδεικτική λυχνία ακεραιότητας σύνδεσης στην υποδοχή δικτύου υπάρχει μόνο για την ενσύρματη σύνδεση δικτύου. Δεν παρέχει πληροφορίες για την κατάσταση των ασύρματων συνδέσεων.

Λυχνία δραστηριότητας δικτύου

- Παλλόμενη κίτρινη — Υποδηλώνει ότι υπάρχει δραστηριότητα στο δίκτυο.
- Σβηστή — Υποδηλώνει ότι δεν υπάρχει δραστηριότητα στο δίκτυο.

## Προβλήματα τροφοδοσίας

**Αν η ενδεικτική λυχνία λειτουργίας είναι σβηστή** — Ο υπολογιστής βρίσκεται σε κατάσταση αδρανοποίησης, είναι απενεργοποιημένος ή δεν τροφοδοτείται. Ενδέχεται να υπάρχει πρόβλημα με την κάρτα του συστήματος.

- Πατήστε το κουμπί τροφοδοσίας για επαναφορά στην κανονική λειτουργία.
- Αν ο υπολογιστής είναι συνδεδεμένος σε πολύπριζο, σιγουρευτείτε ότι το

πολύπριζο είναι συνδεδεμένο σε πρίζα ρεύματος και ο διακόπτης είναι ανοικτός. Επίσης, παρακάμψτε συσκευές προστασίας τροφοδοσίας, πολύπριζα και προεκτάσεις για να επαληθεύσετε ότι ο υπολογιστής τίθεται σε λειτουργία κανονικά.

- Σιγουρευτείτε ότι η πρίζα λειτουργεί, δοκιμάζοντάς την με μια άλλη συσκευή, π.χ. ένα φωτιστικό.
- Εάν το πρόβλημα παραμείνει, επικοινωνήστε με την Dell (ανατρέξτε στην ενότητα “Επικοινωνία με την Dell” στη σελίδα 70).

**Εάν η λυχνία τροφοδοσίας ανάβει σταθερά με λευκό χρώμα και ο υπολογιστής δεν αποκρίνεται** —

Επικοινωνήστε με την Dell (ανατρέξτε στην ενότητα “Επικοινωνία με την Dell” στη σελίδα 70).

### **Αν η λυχνία τροφοδοσίας αναβοσβήνει με λευκό χρώμα —**

Ο υπολογιστής βρίσκεται σε κατάσταση αναστολής λειτουργίας. Πατήστε ένα πλήκτρο στο πληκτρολόγιο, μετακινήστε το ποντίκι ή πατήστε το κουμπί τροφοδοσίας για να επανέρθετε στην κανονική λειτουργία.

### **Αν η λυχνία τροφοδοσίας είναι σταθερά αναμμένη σε πορτοκαλί χρώμα —**

Η κάρτα του συστήματος δεν μπορεί να ξεκινήσει την προετοιμασία. Μπορεί να υπάρχει πρόβλημα με την κάρτα του συστήματος ή με το τροφοδοτικό. Για βοήθεια, επικοινωνήστε με την Dell (ανατρέξτε στην ενότητα “Επικοινωνία με την Dell” στη σελίδα 70).

### **Αν η λυχνία τροφοδοσίας αναβοσβήνει σε πορτοκαλί χρώμα —**

Ο υπολογιστής εντόπισε σφάλμα κατά τη διάρκεια του αυτοδιαγνωστικού ελέγχου εκκίνησης (POST). Η λυχνία θα αναβοσβήνει

μαζί με τρεις κωδικούς ηχητικών σημάτων BIOS για να δηλωθεί το σφάλμα. Για βοήθεια, επικοινωνήστε με την Dell (ανατρέξτε στην ενότητα “Επικοινωνία με την Dell” στη σελίδα 70).

**Εάν αντιμετωπίσετε παρεμβολές που παρεμποδίζουν τη λήψη στον υπολογιστή σας —** Ένα ανεπιθύμητο σήμα προκαλεί παρεμβολές διακόπτοντας ή παρεμποδίζοντας άλλα σήματα. Μερικές πιθανές αιτίες παρεμβολής είναι:

- Καλώδια επέκτασης τροφοδοτικού, πληκτρολογίου και ποντικιού.
- Υπερβολικά πολλές συσκευές συνδεδεμένες στο ίδιο πολύπριζο.
- Πολλά πολύπριζα συνδεδεμένα στην ίδια ηλεκτρική πρίζα.

## Προβλήματα μνήμης

**Αν λάβετε μήνυμα για ανεπαρκή μνήμη —**

- Αποθηκεύστε και κλείστε όλα τα ανοικτά αρχεία, και τερματίστε όλα τα ανοικτά προγράμματα που δεν χρησιμοποιείτε για να δείτε αν με αυτόν τον τρόπο θα λυθεί το πρόβλημα.
- Για τις ελάχιστες απαιτήσεις μνήμης, ανατρέξτε στην τεκμηρίωση του λογισμικού. Για βοήθεια, επικοινωνήστε με την Dell (ανατρέξτε στην ενότητα “Επικοινωνία με την Dell” στη σελίδα 70).
- Εκτελέστε το Dell Diagnostics (ανατρέξτε στην ενότητα “Dell Diagnostics” στη σελίδα 50).

**Αν αντιμετωπίσετε άλλα προβλήματα με τη μνήμη —**

- Εκτελέστε το Dell Diagnostics (ανατρέξτε στην ενότητα “Dell Diagnostics” στη σελίδα 50).

- Επικοινωνήστε με την Dell (ανατρέξτε στην ενότητα “Επικοινωνία με την Dell” στη σελίδα 70).

## Προβλήματα κλειδωμάτων και λογισμικού

**Εάν ο υπολογιστής δεν εκκινείται —**  
Βεβαιωθείτε ότι το καλώδιο ρεύματος είναι καλά συνδεδεμένο στον υπολογιστή και στην πρίζα ρεύματος.

**Αν ένα πρόγραμμα σταματήσει να αποκρίνεται —**

Τερματίστε το πρόγραμμα:

1. Πατήστε <Ctrl><Shift><Esc> ταυτόχρονα.
2. Κάντε κλικ στην επιλογή **Applications (Εφαρμογές)**.
3. Κάντε κλικ στο πρόγραμμα που δεν αποκρίνεται πλέον.
4. Κάντε κλικ στην επιλογή **End Task (Τερματισμός εργασίας)**.

**Εάν η λειτουργία κάποιου προγράμματος επανειλημμένα διακόπτεται αιφνιδίως —** Ανατρέξτε στο υλικό τεκμηρίωσης του λογισμικού. Αν χρειαστεί, καταργήστε και κατόπιν επαναλάβετε την εγκατάσταση του προγράμματος.

 **ΣΗΜΕΙΩΣΗ:** Το λογισμικό περιλαμβάνει συνήθως οδηγίες εγκατάστασης στην τεκμηρίωσή του ή στο CD.

**Εάν ο υπολογιστής σταματήσει να ανταποκρίνεται ή εμφανιστεί μια μπλε οθόνη —**

 **ΠΡΟΕΙΔΟΠΟΙΗΣΗ:** Αν δεν μπορείτε να εκτελέσετε τερματισμό του λειτουργικού συστήματος, ενδέχεται να χάσετε δεδομένα.

Αν ο υπολογιστής δεν αποκρίνεται στο πάτημα ενός πλήκτρου στο πληκτρολόγιο ή στην κίνηση του ποντικιού, πατήστε το κουμπί τροφοδοσίας για τουλάχιστον 8 με 10 δευτερόλεπτα μέχρι να απενεργοποιηθεί ο υπολογιστής και, στη συνέχεια, επανεκκινήστε τον υπολογιστή σας.

**Αν κάποιο πρόγραμμα είναι σχεδιασμένο για προηγούμενη έκδοση του λειτουργικού συστήματος Microsoft® Windows® —**

Εκτελέστε τον **Οδηγό συμβατότητας προγράμματος**. Ο **Οδηγός συμβατότητας προγράμματος** ρυθμίζει ένα πρόγραμμα ώστε να εκτελείται σε ένα περιβάλλον παρόμοιο με περιβάλλοντα λειτουργικού συστήματος προηγούμενων εκδόσεων των Microsoft Windows.

*Windows Vista*

1. Κάντε κλικ στην επιλογή **Start (Έναρξη)**  → **Control Panel (Πίνακας ελέγχου)** → **Programs (Προγράμματα)** → **Use an older program with this version of Windows (Χρήση παλιότερου προγράμματος με αυτήν την έκδοση των Windows)**.
2. Στην οθόνη υποδοχής, κάντε κλικ στο κουμπί **Next (Επόμενο)**.
3. Ακολουθήστε τις οδηγίες στην οθόνη.

## Windows 7

1. Κάντε κλικ στην επιλογή **Start (Έναρξη)** .
2. Στο πλαίσιο αναζήτησης, πληκτρολογήστε Use an older program with this version of Windows (Χρήση παλιότερου προγράμματος με αυτήν την έκδοση των Windows) και πατήστε <Enter>.
3. Ακολουθήστε τις οδηγίες στον οδηγό **Συμβατότητα προγράμματος**.

**Αν αντιμετωπίσετε άλλα προβλήματα με το λογισμικό —**

- Καταγράψτε τον κωδικό σφάλματος και την περιγραφή του προβλήματος και επικοινωνήστε με την Dell (ανατρέξτε στην ενότητα “Επικοινωνία με την Dell” στη σελίδα 70).
- Δημιουργήστε αμέσως αντίγραφα ασφαλείας των αρχείων σας.
- Χρησιμοποιήστε ένα πρόγραμμα προστασίας από ιούς για να ελέγξετε το σκληρό δίσκο ή τα CD.
- Αποθηκεύστε και κλείστε όλα τα ανοιχτά αρχεία ή προγράμματα και

απενεργοποιήστε τον υπολογιστή σας μέσω του μενού **Start (Έναρξη)** .

- Ελέγξτε την τεκμηρίωση λογισμικού ή επικοινωνήστε με τον κατασκευαστή του λογισμικού για πληροφορίες σχετικά με την αντιμετώπιση προβλημάτων:
  - Βεβαιωθείτε ότι το πρόγραμμα είναι συμβατό με το λειτουργικό σύστημα που έχετε εγκατεστημένο στον υπολογιστή σας.
  - Βεβαιωθείτε ότι ο υπολογιστής ικανοποιεί τις ελάχιστες απαιτήσεις υλικού για την εκτέλεση του λογισμικού. Για πληροφορίες, ανατρέξτε στο εγχειρίδιο του λογισμικού.
  - Βεβαιωθείτε ότι το πρόγραμμα είναι εγκατεστημένο και ρυθμισμένο σωστά.
  - Επαληθεύστε ότι τα προγράμματα οδήγησης των συσκευών δεν βρίσκονται σε διένεξη με το πρόγραμμα.
  - Αν χρειαστεί, καταργήστε και κατόπιν επαναλάβετε την εγκατάσταση του προγράμματος.

# Χρήση εργαλείων υποστήριξης

## Κέντρο υποστήριξης της Dell

Το **Κέντρο Υποστήριξης της Dell** σας βοηθά να βρείτε την υπηρεσία, την υποστήριξη και τις πληροφορίες που χρειάζεστε για ένα συγκεκριμένο σύστημα.

Για την εκκίνηση της εφαρμογής, κάντε κλικ στο εικονίδιο  στη γραμμή εργασιών.

Στην αρχική σελίδα του **Κέντρου υποστήριξης της Dell** εμφανίζεται ο αριθμός μοντέλου του υπολογιστή σας, η ετικέτα εξυπηρέτησης, ο κωδικός ταχείας εξυπηρέτησης και οι πληροφορίες επικοινωνίας με την τεχνική υποστήριξη.

Η αρχική σελίδα παρέχει, επίσης, συνδέσεις για πρόσβαση στα εξής:



---

**Αυτόματη βοήθεια**  
(αντιμετώπιση προβλημάτων, ασφάλεια, επιδόσεις συστήματος, δίκτυο/ διαδίκτυο, δημιουργία/ επαναφορά αντιγράφων ασφαλείας και λειτουργικό σύστημα Windows)



---

**Ειδοποιήσεις** (ειδοποιήσεις από το τμήμα τεχνικής υποστήριξης για θέματα που έχουν σχέση με τον υπολογιστή σας)



---

**Βοήθεια από την Dell**  
(τεχνική υποστήριξη με το DellConnect™, εξυπηρέτηση πελατών, εκπαίδευση και μαθήματα, βοήθεια σε τηλεφωνική επικοινωνία με την Dell και online έλεγχος με το PC CheckUp)

---





**Πληροφορίες για το σύστημά σας** (τεκμηρίωση συστήματος, πληροφορίες για την εγγύηση, πληροφορίες συστήματος, αναβαθμίσεις και αξεσουάρ)

Για περισσότερες πληροφορίες σχετικά με το **Κέντρο υποστήριξης της Dell** και τα διαθέσιμα εργαλεία υποστήριξης, κάντε κλικ στην καρτέλα **Υπηρεσίες** στη διεύθυνση **support.dell.com**.

## Μηνύματα συστήματος

Εάν ο υπολογιστής σας παρουσιάσει πρόβλημα ή σφάλμα, μπορεί να εμφανίσει στην οθόνη του ένα μήνυμα συστήματος το οποίο θα σας βοηθήσει να εντοπίσετε το αίτιο και την ενέργεια που απαιτείται για την επίλυση του προβλήματος.

**ΣΗΜΕΙΩΣΗ:** Αν το μήνυμα που λάβατε δεν περιλαμβάνεται στα παραδείγματα που ακολουθούν, ανατρέξτε στην τεκμηρίωση είτε του λειτουργικού συστήματος είτε του προγράμματος που εκτελούσατε όταν εμφανίστηκε

το μήνυμα. Εναλλακτικά, μπορείτε να ανατρέξετε στον *Οδηγό τεχνολογίας της Dell* που είναι αποθηκευμένος στο σκληρό δίσκο ή στον ιστότοπο υποστήριξης της Dell στη διεύθυνση **support.dell.com** ή στην ενότητα “Επικοινωνία με την Dell” στη σελίδα 70 για βοήθεια.

**Προειδοποίηση! Προηγούμενες προσπάθειες εκκίνησης αυτού του συστήματος απέτυχαν στο σημείο ελέγχου [nhhh].** Για βοήθεια σχετικά με την επίλυση αυτού του προβλήματος, σημειώστε αυτό το σημείο ελέγχου και επικοινωνήστε με την **Τεχνική υποστήριξη της Dell** — Δεν ήταν δυνατή η ολοκλήρωση της διαδικασίας εκκίνησης από τον υπολογιστή για τρεις συνεχόμενες φορές για το ίδιο σφάλμα. Για βοήθεια, επικοινωνήστε με την Dell (ανατρέξτε στην ενότητα “Επικοινωνία με την Dell” στη σελίδα 70).

**Σφάλμα αθροίσματος ελέγχου του CMOS** — Πιθανή βλάβη μητρικής πλακέτας ή χαμηλή ισχύς μπαταρίας ρολογιού πραγματικού χρόνου. Για βοήθεια,

επικοινωνήστε με την Dell (ανατρέξτε στην ενότητα “Επικοινωνία με την Dell” στη σελίδα 70).

### **Βλάβη ανεμιστήρα επεξεργαστή —**

Ο ανεμιστήρας του επεξεργαστή παρουσίασε βλάβη. Για βοήθεια, επικοινωνήστε με την Dell (ανατρέξτε στην ενότητα “Επικοινωνία με την Dell” στη σελίδα 70).

### **Βλάβη μονάδας σκληρού δίσκου —**

Πιθανή βλάβη μονάδας σκληρού δίσκου στη διάρκεια του POST. Για βοήθεια, επικοινωνήστε με την Dell (ανατρέξτε στην ενότητα “Επικοινωνία με την Dell” στη σελίδα 70).

### **Βλάβη μονάδας σκληρού δίσκου —**

Πιθανή βλάβη μονάδας σκληρού δίσκου στη διάρκεια του ελέγχου εκκίνησης της μονάδας. Για βοήθεια, επικοινωνήστε με την Dell (ανατρέξτε στην ενότητα “Επικοινωνία με την Dell” στη σελίδα 70).

**Βλάβη πληκτρολογίου —** Βλάβη πληκτρολογίου ή χαλαρά συνδεδεμένο καλώδιο πληκτρολογίου. Αν με την επανατοποθέτηση του καλωδίου δεν

επιλύεται το πρόβλημα, αντικαταστήστε το πληκτρολόγιο.

### **Δεν υπάρχει διαθέσιμη συσκευή εκκίνησης —**

Δεν υπάρχει διαμέρισμα με δυνατότητα εκκίνησης στη μονάδα σκληρού δίσκου, το καλώδιο του σκληρού δίσκου δεν είναι συνδεδεμένο ή δεν υπάρχει συσκευή με δυνατότητα σύνδεσης.

- Αν η μονάδα σκληρού δίσκου είναι η συσκευή εκκίνησης σας, βεβαιωθείτε ότι τα καλώδια είναι συνδεδεμένα και ότι η μονάδα είναι εγκατεστημένη σωστά και διαμερισμένη ως συσκευή εκκίνησης.
- Μεταβείτε στις ρυθμίσεις συστήματος και βεβαιωθείτε ότι οι πληροφορίες της ακολουθίας εκκίνησης είναι σωστές (ανατρέξτε στον *Οδηγό τεχνολογίας Dell* στον ιστότοπο “Υποστήριξη της Dell” στη διεύθυνση [support.dell.com](http://support.dell.com)).

### **Δεν υπάρχει ηχητικό σήμα διακοπής από το χρονοδιακόπτη —**

Πιθανή δυσλειτουργία chip στην πλακέτα συστήματος ή βλάβη της μητρικής πλακέτας. Για βοήθεια, επικοινωνήστε με την Dell

(ανατρέξτε στην ενότητα “Επικοινωνία με την Dell” στη σελίδα 70).

### Σφάλμα υπερέντασης USB —

Αποσυνδέστε τη συσκευή USB. Η συγκεκριμένη συσκευή USB χρειάζεται περισσότερη ισχύ για να λειτουργήσει κανονικά. Χρησιμοποιήστε εξωτερική πηγή ρεύματος για να συνδέσετε τη συσκευή USB ή σε περίπτωση που η συσκευή έχει δύο καλώδια USB, συνδέστε τα και τα δύο.

### ΠΡΟΣΟΧΗ - Το ΣΥΣΤΗΜΑ

**ΑΥΤΟΠΑΡΑΚΟΛΟΥΘΗΣΗΣ** της μονάδας του σκληρού δίσκου ανέφερε ότι μια παράμετρος ξεπέρασε το εύρος κανονικής λειτουργίας. Η Dell συνιστά να πραγματοποιείτε αντίγραφα ασφαλείας των δεδομένων σας σε τακτά χρονικά διαστήματα. Μια παράμετρος εκτός εύρους μπορεί να σημαίνει ενδεχόμενο πρόβλημα στη μονάδα σκληρού δίσκου ή και όχι. — Σφάλμα S.M.A.R.T., πιθανή βλάβη μονάδας σκληρού δίσκου. Για βοήθεια, επικοινωνήστε με την Dell (ανατρέξτε στην ενότητα “Επικοινωνία με την Dell” στη σελίδα 70).

## Αντιμετώπιση προβλημάτων υλικού

Αν μια συσκευή δεν εντοπιστεί κατά τη ρύθμιση του λειτουργικού συστήματος ή έχει εντοπιστεί αλλά έχει ρυθμιστεί λανθασμένα, μπορείτε να χρησιμοποιήσετε την επιλογή **Αντιμετώπιση προβλημάτων υλικού** για να επιλύσετε το πρόβλημα ασυμβατότητας.

Για να ξεκινήσετε την Αντιμετώπιση προβλημάτων υλικού:

1. Κάντε κλικ στην επιλογή **Start** (Έναρξη)  → **Help and Support** (Βοήθεια και υποστήριξη).
2. Στο πεδίο αναζήτησης πληκτρολογήστε **αντιμετώπιση προβλημάτων υλικού** και πατήστε <Enter> για να αρχίσει η αναζήτηση.
3. Στα αποτελέσματα της αναζήτησης, ορίστε την επιλογή που περιγράφει το πρόβλημα με τον καλύτερο δυνατό τρόπο και ακολουθήστε τα υπόλοιπα βήματα αντιμετώπισης του προβλήματος.

## Dell Diagnostics

Αν αντιμετωπίζετε κάποιο πρόβλημα με τον υπολογιστή σας, πραγματοποιήστε τους ελέγχους που αναφέρονται στην ενότητα “Προβλήματα κλειδωμάτων και λογισμικού” στη σελίδα 43 και εκτελέστε το Dell Diagnostics, προτού επικοινωνήσετε με την Dell για τεχνική βοήθεια.

Συνιστάται να εκτυπώσετε τις διαδικασίες αυτές προτού ξεκινήσετε.

 **ΣΗΜΕΙΩΣΗ:** Το Dell Diagnostics λειτουργεί μόνο στους υπολογιστές της Dell.

 **ΣΗΜΕΙΩΣΗ:** Ο δίσκος *Προγράμματα οδήγησης και βοηθητικές εφαρμογές* είναι προαιρετικός και ενδέχεται να μην αποσταλεί με τον υπολογιστή σας.

Ανατρέξτε στον *Οδηγό τεχνολογίας Dell* για να εξετάσετε τις πληροφορίες διαμόρφωσης του υπολογιστή και βεβαιωθείτε ότι η συσκευή που θέλετε να δοκιμάσετε εμφανίζεται στο πρόγραμμα ρύθμισης συστήματος και είναι ενεργή.

Εκκινήστε το Dell Diagnostics από τη μονάδα σκληρού δίσκου ή από το δίσκο *Προγράμματα οδήγησης και βοηθητικές εφαρμογές*.

### Εκκίνηση του Dell Diagnostics από τη μονάδα σκληρού δίσκου

Το Dell Diagnostics βρίσκεται σε ένα κρυφό τμήμα διαγνωστικού βοηθητικού προγράμματος στο σκληρό σας δίσκο.

 **ΣΗΜΕΙΩΣΗ:** Αν ο υπολογιστής σας δεν μπορεί να εμφανίσει εικόνα στην οθόνη, επικοινωνήστε με την Dell (ανατρέξτε στην ενότητα “Επικοινωνία με την Dell” στη σελίδα 70).

1. Βεβαιωθείτε ότι ο υπολογιστής είναι συνδεδεμένος σε πρίζα που γνωρίζετε ότι λειτουργεί κανονικά.
2. Ενεργοποιήστε (ή επανεκκινήστε) τον υπολογιστή σας.
3. Όταν εμφανιστεί το λογότυπο DELL™, πιέστε αμέσως <F12>. Επιλέξτε **Diagnostics (Διαγνωστικοί έλεγχοι)** από το μενού έναρξης και πατήστε <Enter>.

Σε ορισμένους υπολογιστές θα ξεκινήσει ένας έλεγχος που καλείται "Αξιολόγηση συστήματος πριν την εκκίνηση" (Pre-Boot System Assessment (PSA)).

 **ΣΗΜΕΙΩΣΗ:** Αν περιμένετε πολλή ώρα και εμφανιστεί το λογότυπο του λειτουργικού συστήματος, συνεχίστε να περιμένετε μέχρι να δείτε την επιφάνεια εργασίας των Microsoft® Windows®. Στη συνέχεια, τερματίστε τη λειτουργία του υπολογιστή σας και προσπαθήστε ξανά.

 **ΣΗΜΕΙΩΣΗ:** Αν εμφανιστεί μήνυμα ότι δεν βρέθηκε διαμέρισμα της βοηθητικής εφαρμογής διαγνωστικών ελέγχων, εκτελέστε το Dell Diagnostics από τον δίσκο Προγράμματα οδήγησης και βοηθητικές εφαρμογές.

Αν επικληθεί το PSA:

a. Το PSA ξεκινά την εκτέλεση ελέγχων.

b. Αν το PSA ολοκληρωθεί με επιτυχία, εμφανίζεται το ακόλουθο μήνυμα:  
"No problems have been found with this system so far. Do you want to run the remaining memory tests? This will take about 30 minutes

or more. Do you want to continue? (Recommended)"  
(Δεν βρέθηκε πρόβλημα με αυτό το σύστημα μέχρι τώρα. Θέλετε να εκτελέσετε τους υπόλοιπους ελέγχους μνήμης; Αυτή η διαδικασία θα διαρκέσει περίπου 30 λεπτά ή περισσότερο. Θέλετε να συνεχίσετε; (Προτείνεται)).

c. Αν αντιμετωπίζετε προβλήματα με τη μνήμη, πατήστε <y> ή <n>.

Εμφανίζεται το ακόλουθο μήνυμα:  
"Booting Dell Diagnostic Utility Partition. Press any key to continue. (Εκκίνηση του διαμερίσματος βοηθητικής εφαρμογής διαγνωστικών ελέγχων της Dell. Πατήστε ένα πλήκτρο για να συνεχίσετε)."

d. Πατήστε ένα πλήκτρο για να μεταβείτε στο παράθυρο **Choose An Option** (Ορισμός μιας επιλογής).

Αν δεν επικληθεί το PSA:

Πιέστε οποιοδήποτε πλήκτρο για την έναρξη του Dell Diagnostics από το διαμέρισμα της βοηθητικής εφαρμογής διαγνωστικών ελέγχων στη μονάδα του σκληρού σας δίσκου.

4. Επιλέξτε τον έλεγχο που θέλετε να εκτελέσετε.
5. Αν αντιμετωπίσετε πρόβλημα κατά τη διάρκεια του ελέγχου, εμφανίζεται ένα μήνυμα με έναν κωδικό σφάλματος και μια περιγραφή του προβλήματος. Καταγράψτε τον κωδικό σφάλματος και την περιγραφή του προβλήματος και επικοινωνήστε με την Dell (ανατρέξτε στην ενότητα "Επικοινωνία με την Dell" στη σελίδα 70).

 **ΣΗΜΕΙΩΣΗ:** Η Ετικέτα εξυπηρέτησης για τον υπολογιστή σας βρίσκεται στο πάνω μέρος κάθε οθόνης δοκιμής. Η Ετικέτα εξυπηρέτησης σας βοηθά στην ταυτοποίηση του υπολογιστή σας όταν επικοινωνείτε με την Dell.



6. Όταν ολοκληρωθούν οι έλεγχοι, κλείστε την οθόνη δοκιμών για να επιστρέψετε στο παράθυρο **Choose An Option (Ορισμός μιας επιλογής)**.

7. Για να τερματίσετε το Dell Diagnostics και να επανεκκινήσετε τον υπολογιστή, πατήστε **Exit (Έξοδος)**.

### Έναρξη της εφαρμογής Dell Diagnostics από τον δίσκο "Προγράμματα οδήγησης και βοηθητικές εφαρμογές"

1. Τοποθετήστε το δίσκο *Προγράμματα οδήγησης και βοηθητικές εφαρμογές* στη μονάδα.
2. Απενεργοποιήστε και επανεκκινήστε τον υπολογιστή. Όταν εμφανιστεί το λογότυπο DELL, πιέστε αμέσως <F12>.

 **ΣΗΜΕΙΩΣΗ:** Αν περιμένετε πολλή ώρα και εμφανιστεί το λογότυπο του λειτουργικού συστήματος, συνεχίστε να περιμένετε μέχρι να δείτε την επιφάνεια εργασίας των Microsoft® Windows®. Στη συνέχεια, τερματίστε τη λειτουργία του υπολογιστή σας και προσπαθήστε ξανά.

-  **ΣΗΜΕΙΩΣΗ:** Τα επόμενα βήματα αλλάζουν την ακολουθία εκκίνησης για μία μόνο φορά. Στην επόμενη διαδικασία έναρξης, η εκκίνηση του υπολογιστή γίνεται σύμφωνα με τις συσκευές που ορίζονται στο πρόγραμμα εγκατάστασης του συστήματος.
- Όταν εμφανιστεί η λίστα των συσκευών εκκίνησης, επιλέξτε **CD/DVD/CD-RW** και πατήστε <Enter>.
  - Στο μενού που εμφανίζεται, επιλέξτε **Boot from CD-ROM (Εκκίνηση από CD-ROM)** και πατήστε <Enter>.
  - Πληκτρολογήστε **1** για να ξεκινήσει το μενού του CD και πατήστε <Enter> για να προχωρήσετε.
  - Επιλέξτε **Run the 32 Bit Dell Diagnostics (Εκτέλεση του Dell Diagnostics 32 Bit)** από την αριθμημένη λίστα. Αν παρατίθενται πολλαπλές εκδόσεις, επιλέξτε την έκδοση που ενδείκνυται για τον υπολογιστή σας.
  - Επιλέξτε τον έλεγχο που θέλετε να εκτελέσετε.
  - Αν αντιμετωπίσετε πρόβλημα κατά τη διάρκεια του ελέγχου, εμφανίζεται ένα μήνυμα με έναν κωδικό σφάλματος και μια περιγραφή του προβλήματος. Καταγράψτε τον κωδικό σφάλματος και την περιγραφή του προβλήματος και επικοινωνήστε με την Dell (ανατρέξτε στην ενότητα “Επικοινωνία με την Dell” στη σελίδα 70).
-  **ΣΗΜΕΙΩΣΗ:** Η Ετικέτα εξυπηρέτησης για τον υπολογιστή σας βρίσκεται στο πάνω μέρος κάθε οθόνης δοκιμής. Η Ετικέτα εξυπηρέτησης σας βοηθά στην ταυτοποίηση του υπολογιστή σας όταν επικοινωνείτε με την Dell.
- Όταν ολοκληρωθούν οι έλεγχοι, κλείστε την οθόνη δοκιμών για να επιστρέψετε στο παράθυρο **Choose An Option (Ορισμός μιας επιλογής)**.
  - Για να τερματίσετε το Dell Diagnostics και να επανεκκινήσετε τον υπολογιστή, πατήστε **Exit (Έξοδος)**.
  - Αφαιρέστε το δίσκο *Προγράμματα οδήγησης και βοηθητικές εφαρμογές*.

# Επαναφορά του λειτουργικού συστήματος

Μπορείτε να κάνετε επαναφορά του λειτουργικού σας συστήματος με τους εξής τρόπους:

- Η λειτουργία System Restore (Επαναφορά Συστήματος) επαναφέρει τον υπολογιστή σας σε προγενέστερη λειτουργική κατάσταση χωρίς να επηρεάζει τα αρχεία δεδομένων. Χρησιμοποιήστε τη λειτουργία System Restore (Επαναφορά Συστήματος) ως την πρώτη λύση για επαναφορά του λειτουργικού σας συστήματος και διατήρηση των αρχείων δεδομένων.
- Η λειτουργία Dell Factory Image Restore (Επαναφορά εργοστασιακής εικόνας Dell) επαναφέρει τη μονάδα σκληρού δίσκου σας στη λειτουργική κατάσταση που βρισκόταν όταν αγοράσατε τον υπολογιστή. Η διαδικασία αυτή διαγράφει μόνιμα όλα τα δεδομένα που υπάρχουν στο σκληρό δίσκο και καταργεί όλες εφαρμογές εγκαταστήσατε μετά την παραλαβή του υπολογιστή.

Χρησιμοποιήστε τη λειτουργία Dell Factory Image Restore (Επαναφορά εργοστασιακής εικόνας Dell) μόνο αν δεν λυθεί το πρόβλημα στο λειτουργικό σας σύστημα με τη λειτουργία System Restore (Επαναφορά συστήματος).

- Αν λάβατε ένα δίσκο λειτουργικού συστήματος μαζί με τον υπολογιστή σας, μπορείτε να τον χρησιμοποιήσετε για να επαναφέρετε το λειτουργικό σας σύστημα. Ωστόσο, χρησιμοποιώντας τον δίσκο "Λειτουργικό σύστημα" διαγράφονται επίσης και όλα τα δεδομένα στο σκληρό δίσκο. Χρησιμοποιήστε το δίσκο μόνο στην περίπτωση που οι λειτουργίες System Restore (Επαναφορά Συστήματος) ή Dell Factory Image Restore (Επαναφορά εργοστασιακής εικόνας Dell) δεν επιλύσουν το πρόβλημα στο λειτουργικό σας σύστημα.





## System Restore (Επαναφορά συστήματος)

Τα λειτουργικά συστήματα Windows παρέχουν την επιλογή System Restore (Επαναφορά Συστήματος), η οποία σας επιτρέπει να επαναφέρετε τον υπολογιστή σας σε προγενέστερη λειτουργική κατάσταση (χωρίς να επηρεαστούν τα αρχεία δεδομένων), αν κάποιες αλλαγές που έγιναν στο υλικό, το λογισμικό ή σε άλλες ρυθμίσεις συστήματος έχουν αφήσει τον υπολογιστή σε ανεπιθύμητη λειτουργική κατάσταση. Όσες αλλαγές πραγματοποιεί η λειτουργία System Restore (Επαναφορά συστήματος) στον υπολογιστή σας είναι πλήρως αναστρέψιμες.

△ **ΠΡΟΣΟΧΗ:** Φροντίστε να δημιουργείτε τακτικά αντίγραφα ασφαλείας των αρχείων των δεδομένων σας. Η λειτουργία System Restore (Επαναφορά Συστήματος) δεν παρακολουθεί ούτε επαναφέρει τα αρχεία των δεδομένων σας.

 **ΣΗΜΕΙΩΣΗ:** Οι ακόλουθες οδηγίες ισχύουν για την προεπιλεγμένη προβολή των Windows. Επομένως, μπορεί να μην ισχύουν αν ρυθμίσετε τον υπολογιστή σας Dell™ στην κλασική προβολή των Windows.

### Έναρξη της λειτουργίας System Restore (Επαναφορά Συστήματος)

1. Κάντε κλικ στην επιλογή **Start** (Έναρξη) .
  2. Στο πλαίσιο αναζήτησης, πληκτρολογήστε System Restore και κατόπιν πατήστε το πλήκτρο <Enter>.
-  **ΣΗΜΕΙΩΣΗ:** Ενδέχεται να εμφανιστεί το παράθυρο **User Account Control** (Έλεγχος λογαριασμού χρήστη). Αν είστε διαχειριστής στον υπολογιστή, πατήστε **Continue** (Συνέχεια). Αλλιώς, επικοινωνήστε με το διαχειριστή σας για να συνεχίσετε την επιθυμητή ενέργεια.
3. Πατήστε **Next** (Επόμενο) και ακολουθήστε τα υπόλοιπα μηνύματα που εμφανίζονται στην οθόνη.

## Επαναφορά του λειτουργικού συστήματος

Στην περίπτωση που η λειτουργία System Restore (Επαναφορά Συστήματος) δεν λύσει το πρόβλημα, μπορείτε να αναιρέσετε την τελευταία επαναφορά συστήματος.

### Αναίρεση της τελευταίας επαναφοράς συστήματος

 **ΣΗΜΕΙΩΣΗ:** Προτού αναιρέσετε την τελευταία επαναφορά συστήματος, αποθηκεύστε και κλείστε όλα τα ανοιχτά αρχεία και κλείστε όλα τα ανοιχτά προγράμματα. Μην αλλάξετε, ανοίξετε και διαγράψετε αρχεία ή προγράμματα μέχρι να ολοκληρωθεί η επαναφορά.

1. Κάντε κλικ στην επιλογή **Start (Έναρξη)** .
2. Στο πλαίσιο αναζήτησης, πληκτρολογήστε **System Restore** και κατόπιν πατήστε το πλήκτρο <Enter>.
3. Κάντε κλικ στην επιλογή **Undo my last restoration (Αναίρεση της τελευταίας επαναφοράς μου)** και πατήστε **Next (Επόμενο)**.

## Dell Factory Image Restore (Επαναφορά εργοστασιακής εικόνας Dell)

 **ΠΡΟΣΟΧΗ:** Η χρήση της λειτουργίας Dell Factory Image Restore (Επαναφορά εργοστασιακής εικόνας Dell) διαγράφει μόνιμα όλα τα δεδομένα που υπάρχουν στο σκληρό δίσκο και καταργεί κάθε πρόγραμμα ή πρόγραμμα οδήγησης που εγκαταστήσατε μετά την παραλαβή του υπολογιστή σας. Αν είναι δυνατό, προτού χρησιμοποιήσετε αυτές τις επιλογές, δημιουργήστε αντίγραφα ασφαλείας των δεδομένων. Χρησιμοποιήστε τη λειτουργία Dell Factory Image Restore (Επαναφορά εργοστασιακής εικόνας Dell) μόνο αν δεν λυθεί το πρόβλημα στο λειτουργικό σας σύστημα με τη λειτουργία System Restore (Επαναφορά συστήματος).

 **ΣΗΜΕΙΩΣΗ:** Η λειτουργία Dell Factory Image Restore (Επαναφορά εργοστασιακής εικόνας Dell) δεν είναι διαθέσιμη, εάν ο σκληρός δίσκος δεν είναι μορφοποιημένος ή διαμερισμένος με τη χρήση του δίσκου Λειτουργικό σύστημα.

 **ΣΗΜΕΙΩΣΗ:** Η λειτουργία Dell Factory Image Restore (Επαναφορά εργοστασιακής εικόνας Dell) ενδέχεται να μην είναι διαθέσιμη σε ορισμένες χώρες ή σε ορισμένους υπολογιστές.

Χρησιμοποιήστε το Dell Factory Image Restore (Επαναφορά εργοστασιακής εικόνας Dell) μόνο ως τελευταία μέθοδο επαναφοράς του λειτουργικού σας συστήματος. Αυτές οι επιλογές επαναφέρουν το σκληρό σας δίσκο στην κατάσταση λειτουργίας που βρισκόταν όταν αγοράσατε τον υπολογιστή. Κάθε πρόγραμμα ή αρχείο που προστέθηκε από τότε που αγοράσατε τον υπολογιστή σας—συμπεριλαμβανομένων των αρχείων δεδομένων— διαγράφονται μόνιμα από το σκληρό δίσκο. Τα αρχεία δεδομένων περιλαμβάνουν έγγραφα, υπολογιστικά έγγραφα, μηνύματα ηλεκτρονικής

αλληλογραφίας, ψηφιακές φωτογραφίες, αρχεία μουσικής και ούτω καθεξής. Αν είναι δυνατό, δημιουργήστε αντίγραφα ασφαλείας όλων των δεδομένων σας προτού χρησιμοποιήσετε το Factory Image Restore.

1. Ενεργοποιήστε τον υπολογιστή. Μόλις εμφανιστεί το λογότυπο Dell, πατήστε το πλήκτρο <F8> αρκετές φορές για να αποκτήσετε πρόσβαση στο παράθυρο **Advanced Boot Options (Επιλογές εκκίνησης για προχωρημένους)**.

 **ΣΗΜΕΙΩΣΗ:** Αν περιμένετε πολλή ώρα και εμφανιστεί το λογότυπο του λειτουργικού συστήματος, περιμένετε μέχρι να δείτε την επιφάνεια εργασίας των Microsoft® Windows®. Στη συνέχεια, τερματίστε τη λειτουργία του υπολογιστή σας και προσπαθήστε ξανά.

2. Επιλέξτε **Repair Your Computer (Επιδιόρθωση του υπολογιστή σας)**.
3. Θα εμφανιστεί το παράθυρο **System Recovery Options (Επιλογές αποκατάστασης συστήματος)**.
4. Επιλέξτε μια διάταξη πληκτρολογίου και πατήστε **Next (Επόμενο)**.

5. Για να αποκτήσετε πρόσβαση στις επιλογές αποκατάστασης, συνδεθείτε ως τοπικός χρήστης. Για πρόσβαση στη γραμμή εντολών, πληκτρολογήστε `administrator` στο πεδίο **Όνομα χρήστη** και μετά κάντε κλικ στο κουμπί **OK**.
6. Κάντε κλικ στην επιλογή **Dell Factory Image Restore (Επαναφορά εργοστασιακής εικόνας Dell)**. Θα εμφανιστεί η οθόνη υποδοχής του **Dell Factory Image Restore (Επαναφορά εργοστασιακής εικόνας Dell)**.
  - ✍ **ΣΗΜΕΙΩΣΗ:** Ανάλογα με τη διαμόρφωση των παραμέτρων, μπορεί να χρειαστεί να επιλέξετε **Dell Factory Tools (Εργοστασιακά εργαλεία Dell)** και, στη συνέχεια, **Dell Factory Image Restore (Επαναφορά εργοστασιακής εικόνας Dell)**.
7. Κάντε κλικ στην επιλογή **Next (Επόμενο)**. Τότε, θα εμφανιστεί η οθόνη **Confirm Data Deletion (Επιβεβαίωση διαγραφής δεδομένων)**.

✍ **ΣΗΜΕΙΩΣΗ:** Αν δεν θέλετε να προχωρήσετε με το **Factory Image Restore**, κάντε κλικ στην επιλογή **"Cancel"** (Ακύρωση).

8. Επιλέξτε το πλαίσιο ελέγχου για να επιβεβαιώσετε ότι θέλετε να συνεχίσετε την εκ νέου διαμόρφωση του σκληρού δίσκου και την επαναφορά του λογισμικού συστήματος στην εργοστασιακή κατάσταση και μετά κάντε κλικ στο κουμπί **Next (Επόμενο)**.

Η διαδικασία επαναφοράς αρχίζει και μπορεί να χρειαστεί πέντε λεπτά ή περισσότερο για να ολοκληρωθεί. Ένα μήνυμα εμφανίζεται όταν οι εφαρμογές του λειτουργικού συστήματος και οι εργοστασιακές εφαρμογές έχουν επαναφερθεί στην εργοστασιακή κατάσταση.

9. Κάντε κλικ στο κουμπί **Finish (Τέλος)** για να γίνει επανεκκίνηση του υπολογιστή.

# Επανεγκατάσταση του λειτουργικού συστήματος

## Προτού ξεκινήσετε

Εάν πραγματοποιείτε επανεγκατάσταση του λειτουργικού συστήματος Microsoft® Windows® για να επιδιορθώσετε κάποιο πρόβλημα σε ένα πρόγραμμα οδήγησης που εγκαταστήσατε πρόσφατα, αρχικά προσπαθήστε να χρησιμοποιήσετε τη λειτουργία Windows Device Driver Rollback (Επαναφορά προγράμματος οδήγησης συσκευής των Windows). Αν η λειτουργία Device Driver Rollback (Επαναφορά προγράμματος οδήγησης συσκευής) δεν λύσει το πρόβλημα, τότε χρησιμοποιήστε τη λειτουργία System Restore (Επαναφορά Συστήματος) για να επαναφέρετε το λειτουργικό σας σύστημα στην κατάσταση λειτουργίας που ήταν πριν από την εγκατάσταση του νέου προγράμματος οδήγησης συσκευής. Ανατρέξτε στην ενότητα “Επαναφορά συστήματος” στη σελίδα 55.

 **ΠΡΟΣΟΧΗ:** Πριν εκτελέσετε την εγκατάσταση, δημιουργήστε αντίγραφα ασφαλείας όλων των αρχείων δεδομένων στη μονάδα σκληρού δίσκου. Για τις συμβατικές ρυθμίσεις παραμέτρων του σκληρού δίσκου, η μονάδα σκληρού δίσκου είναι η πρώτη μονάδα που ανιχνεύεται από τον υπολογιστή.

Χρησιμοποιήστε το δίσκο "Επανεγκατάσταση του λειτουργικού συστήματος" μόνο ως τελευταία μέθοδο επαναφοράς του λειτουργικού σας συστήματος.

Για να εγκαταστήσετε ξανά τα Windows, χρειάζεστε τα παρακάτω στοιχεία:

- Το δίσκο Λειτουργικό σύστημα
- Το δίσκο *Προγράμματα οδήγησης και βοηθητικές εφαρμογές Dell*

 **ΣΗΜΕΙΩΣΗ:** Ο δίσκος *Προγράμματα οδήγησης και βοηθητικές εφαρμογές της Dell* περιέχει προγράμματα οδήγησης που εγκαταστάθηκαν κατά τη συναρμολόγηση του υπολογιστή. Χρησιμοποιήστε το δίσκο *Προγράμματα οδήγησης και βοηθητικές εφαρμογές της*

## Επαναφορά του λειτουργικού συστήματος

Dell για να φορτώσετε προγράμματα οδήγησης που απαιτούνται. Ανάλογα με την περιοχή από την οποία παραγγείλατε τον υπολογιστή σας ή αν ζητήσατε ή όχι τον δίσκο, ο δίσκος *Προγράμματα οδήγησης και βοηθητικές εφαρμογές* της Dell και ο δίσκος *Λειτουργικό σύστημα* μπορεί να μην έχουν αποσταλεί με τον υπολογιστή σας.

### Επανεγκατάσταση των Microsoft Windows

Η διαδικασία επανεγκατάστασης μπορεί να διαρκέσει από 1 έως 2 ώρες ωστόσο ολοκληρωθεί. Αφού επανεγκαταστήσετε το λειτουργικό σύστημα, πρέπει να επανεγκαταστήσετε και τα προγράμματα οδήγησης, τα προγράμματα προστασίας από ιούς και άλλα προγράμματα.

1. Αποθηκεύστε και κλείστε όλα τα ανοιχτά αρχεία, και τερματίστε όλα τα ανοιχτά προγράμματα.
2. Τοποθετήστε στη μονάδα το δίσκο *λειτουργικού συστήματος*.

3. Πατήστε **Exit (Έξοδος)**, αν εμφανιστεί το μήνυμα **Install Windows (Εγκατάσταση των Windows)**.
4. Επανεκκινήστε τον υπολογιστή.
5. Όταν εμφανιστεί το λογότυπο DELL, πιέστε αμέσως <F12>.

 **ΣΗΜΕΙΩΣΗ:** Αν περιμένετε πολλή ώρα και εμφανιστεί το λογότυπο του λειτουργικού συστήματος, περιμένετε μέχρι να δείτε την επιφάνεια εργασίας των Microsoft® Windows®. Στη συνέχεια, τερματίστε τη λειτουργία του υπολογιστή σας και προσπαθήστε ξανά.

 **ΣΗΜΕΙΩΣΗ:** Τα επόμενα βήματα αλλάζουν την ακολουθία εκκίνησης για μία μόνο φορά. Στην επόμενη διαδικασία έναρξης, η εκκίνηση του υπολογιστή γίνεται σύμφωνα με τις συσκευές που ορίζονται στο πρόγραμμα εγκατάστασης του συστήματος.

6. Όταν εμφανιστεί η λίστα συσκευών εκκίνησης, επισημάνετε την επιλογή **CD/DVD/CD-RW Drive (Μονάδα CD/DVD/CD-RW)** και κατόπιν πατήστε το πλήκτρο <Enter>.
7. Πιέστε ένα πλήκτρο για **εκκίνηση από το CD-ROM**. Για να ολοκληρώσετε την εγκατάσταση, ακολουθήστε τις οδηγίες στην οθόνη.

## Βοήθεια

Αν αντιμετωπίζετε κάποιο πρόβλημα με τον υπολογιστή σας, για τη διάγνωση και την επίλυσή του μπορείτε να ακολουθήσετε τα εξής βήματα:

1. Για πληροφορίες και τις διαδικασίες αναφορικά με το πρόβλημα που παρουσιάζει ο υπολογιστής σας, ανατρέξτε στην ενότητα “Επίλυση προβλημάτων” στη σελίδα 39.
2. Για περισσότερες πληροφορίες σχετικά με την αντιμετώπιση προβλημάτων, ανατρέξτε στον *Οδηγό τεχνολογίας Dell*.
3. Για τις διαδικασίες σχετικά με την εκτέλεση του Dell Diagnostics, ανατρέξτε στην ενότητα “Dell Diagnostics” στη σελίδα 50.
4. Συμπληρώστε τη “Διαγνωστική λίστα ελέγχου” στη σελίδα 69.
5. Για βοήθεια σχετικά με την εγκατάσταση και την αντιμετώπιση προβλημάτων, χρησιμοποιήστε την ευρεία σειρά υπηρεσιών μέσω Διαδικτύου της Dell

στον ιστότοπο υποστήριξης της Dell ([support.dell.com](http://support.dell.com)). Αν θέλετε να δείτε μια εκτενέστερη λίστα υπηρεσιών της Υποστήριξης της Dell στο Διαδίκτυο, ανατρέξτε στην ενότητα “Υπηρεσίες μέσω Διαδικτύου” στη σελίδα 64.

6. Αν το πρόβλημα δεν λυθεί με τα προηγούμενα βήματα, ανατρέξτε στην ενότητα “Προτού τηλεφωνήσετε” στη σελίδα 68.

 **ΣΗΜΕΙΩΣΗ:** Επικοινωνήστε με το τμήμα υποστήριξης της Dell από ένα τηλέφωνο κοντά στον υπολογιστή, ώστε το αρμόδιο προσωπικό να μπορέσει να σας βοηθήσει στις αναγκαίες διαδικασίες.

 **ΣΗΜΕΙΩΣΗ:** Το σύστημα κωδικών ταχείας εξυπηρέτησης της Dell ενδέχεται να μην είναι διαθέσιμο σε όλες τις χώρες.



Όταν σας ζητηθεί από το αυτοματοποιημένο τηλεφωνικό σύστημα της Dell, πληκτρολογήστε τον κωδικό ταχείας εξυπηρέτησης ώστε η κλήση να διαβιβαστεί κατευθείαν στο αρμόδιο προσωπικό υποστήριξης. Αν δεν έχετε κωδικό ταχείας εξυπηρέτησης, ανοίξτε το φάκελο **Dell Accessories (Βοηθήματα Dell)**, κάντε διπλό κλικ στο εικονίδιο του **κωδικού ταχείας εξυπηρέτησης** και ακολουθήστε τις οδηγίες.

 **ΣΗΜΕΙΩΣΗ:** Ορισμένες από τις ακόλουθες υπηρεσίες δεν είναι πάντα διαθέσιμες σε όλες τις περιοχές εκτός των Η.Π.Α.. Για πληροφορίες σχετικά με τη διαθεσιμότητα επικοινωνήστε με τον αντιπρόσωπο της Dell στην περιοχή σας.

## Τεχνική υποστήριξη και εξυπηρέτηση πελατών

Η υπηρεσία υποστήριξης της Dell είναι στη διάθεσή σας για να απαντήσει στις ερωτήσεις σας σχετικά με το υλικό Dell. Το προσωπικό υποστήριξης χρησιμοποιεί διαγνωστικό σύστημα με υπολογιστές για να παρέχει γρήγορες και ακριβείς απαντήσεις.

Για να επικοινωνήσετε με την υπηρεσία υποστήριξης της Dell, ανατρέξτε στην ενότητα “Προτού τηλεφωνήσετε” στη σελίδα 68 και, στη συνέχεια, στις πληροφορίες επικοινωνίας για την περιοχή σας ή επισκεφτείτε τη διεύθυνση **support.dell.com**.

## DellConnect

Το DellConnect™ είναι ένα απλό εργαλείο πρόσβασης μέσω Διαδικτύου, που δίνει τη δυνατότητα σε κάποιο συνεργάτη της Dell παροχής υπηρεσιών και υποστήριξης να αποκτήσει πρόσβαση στον υπολογιστή σας μέσω ευρυζωνικής σύνδεσης, να διαγνώσει το πρόβλημά σας και να το επιδιορθώσει. Όλα αυτά γίνονται υπό την επίβλεψή σας. Για περισσότερες πληροφορίες, μεταβείτε στον ιστότοπο

[www.dell.com/DellConnect](http://www.dell.com/DellConnect).

## Υπηρεσίες μέσω Διαδικτύου

Μπορείτε να μάθετε για τα προϊόντα και τις υπηρεσίες Dell στις εξής τοποθεσίες web:

- [www.dell.com](http://www.dell.com)
- [www.dell.com/ap](http://www.dell.com/ap) (μόνο για χώρες της Ασίας/του Ειρηνικού)
- [www.dell.com/jp](http://www.dell.com/jp) (μόνο για την Ιαπωνία)
- [www.euro.dell.com](http://www.euro.dell.com) (μόνο για την Ευρώπη)
- [www.dell.com/la](http://www.dell.com/la) (για τη Λατινική Αμερική και τις χώρες της Καραϊβικής)
- [www.dell.ca](http://www.dell.ca) (μόνο για τον Καναδά)

Μπορείτε να αποκτήσετε πρόσβαση στην Υποστήριξη Dell μέσω των παρακάτω ιστότοπων και διευθύνσεων email:

## Ιστότοποι υποστήριξης της Dell

- [support.dell.com](http://support.dell.com)
- [support.jp.dell.com](http://support.jp.dell.com) (μόνο για την Ιαπωνία)
- [support.euro.dell.com](http://support.euro.dell.com) (μόνο για την Ευρώπη)
- [supportapj.dell.com](http://supportapj.dell.com) (μόνο για την Ασία/Ειρηνικό)

## Διευθύνσεις email της Υποστήριξης Dell:

- [mobile\\_support@us.dell.com](mailto:mobile_support@us.dell.com)
- [support@us.dell.com](mailto:support@us.dell.com)
- [la-techsupport@dell.com](mailto:la-techsupport@dell.com) (μόνο για τις χώρες της Λατινικής Αμερικής και της Καραϊβικής)
- [apsupport@dell.com](mailto:apsupport@dell.com) (μόνο για τις χώρες της Ασίας/του Ειρηνικού)

## Διευθύνσεις email των τμημάτων μάρκετινγκ και πωλήσεων της Dell

- [apmarketing@dell.com](mailto:apmarketing@dell.com) (μόνο για τις χώρες της Ασίας/του Ειρηνικού)
- [sales\\_canada@dell.com](mailto:sales_canada@dell.com) (μόνο για τον Καναδά)

## Πρωτόκολλο ανώνυμης μεταφοράς αρχείων (FTP)

- [ftp.dell.com](http://ftp.dell.com)

Συνδεθείτε ως χρήστης: `anonymous` και χρησιμοποιήστε ως κωδικό πρόσβασης τη διεύθυνση email σας.

## Αυτοματοποιημένη υπηρεσία ενημέρωσης για την κατάσταση της παραγγελίας σας

Για να ελέγξετε την κατάσταση προϊόντων της Dell που έχετε παραγγείλει, μπορείτε να επισκεφθείτε τη διεύθυνση **support.dell.com** ή να επικοινωνήσετε με την

αυτοματοποιημένη υπηρεσία ενημέρωσης για την κατάσταση των παραγγελιών.

Ένα ηχογραφημένο μήνυμα σας ζητά τις πληροφορίες που χρειάζονται για να εντοπίσετε την παραγγελία σας και να ενημερωθείτε για την πορεία της. Για τον αριθμό τηλεφώνου που πρέπει να καλέσετε στην περιοχή σας, ανατρέξτε στην ενότητα “Επικοινωνία με την Dell” στη σελίδα 70.

Αν έχετε κάποιο πρόβλημα με την παραγγελία σας, όπως ελλιπή ή λανθασμένα εξαρτήματα ή λανθασμένη χρέωση,

επικοινωνήστε με την εξυπηρέτηση πελατών της Dell. Όταν τηλεφωνήσετε, θα πρέπει να έχετε εύκαιρο το τιμολόγιο ή την απόδειξη παραλαβής της συσκευασίας όταν τηλεφωνήσετε. Για τον αριθμό τηλεφώνου που πρέπει να καλέσετε στην περιοχή σας, ανατρέξτε στην ενότητα “Επικοινωνία με την Dell” στη σελίδα 70.

## Πληροφορίες για προϊόντα

Αν χρειάζεστε πληροφορίες για πρόσθετα προϊόντα της Dell ή θέλετε να κάνετε παραγγελία, επισκεφθείτε τον ιστότοπο της Dell στη διεύθυνση **www.dell.com**. Για πληροφορίες σχετικά με τον αριθμό τηλεφώνου που πρέπει να καλέσετε στην περιοχή σας ή για να μιλήσετε κάποιον ειδικό πωλήσεων, ανατρέξτε στην ενότητα “Επικοινωνία με την Dell” στη σελίδα 70.

## Επιστροφή προϊόντων για επισκευή στα πλαίσια της εγγύησης ή για πίστωση

Ετοιμάστε όλα τα προς επιστροφή είδη, είτε για επισκευή είτε για πίστωση, ως εξής:

 **ΣΗΜΕΙΩΣΗ:** Προτού επιστρέψετε το προϊόν στην Dell, διασφαλίστε ότι έχετε δημιουργήσει αντίγραφα ασφαλείας των δεδομένων σας στη μονάδα σκληρού δίσκου και σε οποιαδήποτε συσκευή αποθήκευσης στο προϊόν. Αφαιρέστε όλες τις εμπιστευτικές, ιδιοκτησιακές και προσωπικές πληροφορίες, καθώς και αφαιρούμενα μέσα, όπως CD και κάρτες PC Card. Η Dell δεν φέρει ευθύνη για τυχόν εμπιστευτικές, ιδιοκτησιακές ή προσωπικές πληροφορίες, απώλεια ή καταστροφή δεδομένων, βλάβη ή απώλεια αφαιρούμενων μέσων που ενδέχεται να συμπεριλαμβάνονταν με την επιστροφή σας.

1. Τηλεφωνήστε στην Dell για να πάρετε αριθμό εξουσιοδότησης επιστροφής υλικού και γράψτε τον καθαρά και σε εμφανές σημείο στο έξω μέρος του κιβωτίου.  
 **ΣΗΜΕΙΩΣΗ:** Για τον αριθμό τηλεφώνου που πρέπει να καλέσετε στην περιοχή σας, ανατρέξτε στην ενότητα “Επικοινωνία με την Dell” στη σελίδα 70.
2. Συμπεριλάβετε ένα αντίγραφο του τιμολογίου και μια επιστολή που να περιγράφει την αιτία επιστροφής.
3. Συμπεριλάβετε ένα αντίγραφο της λίστας ελέγχου του Dell Diagnostics (ανατρέξτε στην ενότητα “Διαγνωστική λίστα ελέγχου” στη σελίδα 69), που να υποδεικνύει τους ελέγχους που εκτελέσατε και κάθε μήνυμα σφάλματος που ανέφερε το Dell Diagnostics (ανατρέξτε στην ενότητα “Dell Diagnostics” στη σελίδα 50).

4. Συμπεριλάβετε όποια βοηθήματα ανήκουν στο προϊόν που επιστρέφεται (καλώδια ρεύματος, λογισμικό, οδηγίες κ.λ.π.), αν η επιστροφή αφορά πίστωση.
5. Συσκευάστε τον επιστρεφόμενο εξοπλισμό στη αρχική του (ή παρόμοια) συσκευασία.

 **ΣΗΜΕΙΩΣΗ:** Εσείς αναλαμβάνετε τα έξοδα αποστολής. Επίσης, αναλαμβάνετε την ασφάλιση κάθε επιστρεφόμενου προϊόντος και τον κίνδυνο να χαθεί κατά την αποστολή του προς την Dell. Δεν γίνονται δεκτά τα δέματα με αντικαταβολή (C.O.D.).

 **ΣΗΜΕΙΩΣΗ:** Επιστροφές που δεν πληρούν τις προαναφερόμενες απαιτήσεις δεν θα γίνονται δεκτές από το τμήμα παραλαβής της Dell και θα σας επιστρέφονται.

## Προτού τηλεφωνήσετε

 **ΣΗΜΕΙΩΣΗ:** Φροντίστε να έχετε έτοιμο τον κωδικό ταχείας εξυπηρέτησης όταν τηλεφωνείτε. Ο κωδικός βοηθά το αυτοματοποιημένο τηλεφωνικό σύστημα υποστήριξης της Dell να διαβιβάσει την κλήση σας αποτελεσματικότερα. Επίσης, μπορεί να σας ζητηθεί η ετικέτα εξυπηρέτησης (που βρίσκεται στο πίσω μέρος του υπολογιστή σας).

Θυμηθείτε να συμπληρώσετε την παρακάτω Διαγνωστική λίστα ελέγχου. Αν είναι εφικτό, θέστε τον υπολογιστή σας σε λειτουργία προτού τηλεφωνήσετε στην Dell για βοήθεια και καλέστε από ένα τηλέφωνο στο σημείο όπου βρίσκεται ο υπολογιστής σας ή κοντά σε αυτόν. Μπορεί να σας ζητηθεί να πληκτρολογήσετε μερικές εντολές στο πληκτρολόγιο, να μεταβιβάσετε λεπτομερείς πληροφορίες κατά τις λειτουργίες ή να δοκιμάσετε άλλα πιθανά βήματα αντιμετώπισης προβλημάτων στον ίδιο τον υπολογιστή. Σιγουρευτείτε ότι έχετε διαθέσιμη την τεκμηρίωση του υπολογιστή.

**Διαγνωστική λίστα ελέγχου**

- Ονοματεπώνυμο:
- Ημερομηνία:
- Διεύθυνση:
- Τηλέφωνο:
- Ετικέτα εξυπηρέτησης (γραμμωτός κωδικός στο πίσω μέρος του υπολογιστή σας):
- Κωδικός ταχείας εξυπηρέτησης:
- Αριθμός εξουσιοδότησης επιστροφής υλικού (αν παρέχεται από τεχνικό της Υποστήριξης Dell):
- Λειτουργικό σύστημα και έκδοση:
- Συσκευές:
- Κάρτες επέκτασης:
- Είστε συνδεδεμένος σε δίκτυο; Ναι/Όχι
- Δίκτυο, έκδοση και προσαρμογέας δικτύου:
- Προγράμματα και εκδόσεις:

Ανατρέξτε στην τεκμηρίωση του λειτουργικού σας συστήματος για να εξακριβώσετε το περιεχόμενο των αρχείων εκκίνησης του υπολογιστή. Αν ο υπολογιστής είναι συνδεδεμένος με εκτυπωτή, εκτυπώστε κάθε αρχείο. Αλλιώς, καταγράψτε τα περιεχόμενα κάθε αρχείου, προτού τηλεφωνήσετε στην Dell.

- Μήνυμα σφάλματος, κωδικός ηχητικών σημάτων ή κωδικός διαγνωστικών ελέγχων:
- Περιγραφή του προβλήματος και διαδικασίες που εκτελέσατε για την αντιμετώπισή του:

## Επικοινωνία με την Dell

Οι πελάτες στις Η.Π.Α. μπορούν να καλέσουν τον αριθμό 800-WWW-DELL (800-999-3355).

 **ΣΗΜΕΙΩΣΗ:** Αν δεν έχετε ενεργή σύνδεση στο Διαδίκτυο, μπορείτε να βρείτε πληροφορίες επικοινωνίας στο τιμολόγιο αγοράς σας, στο δελτίο αποστολής, το λογαριασμό ή τον κατάλογο προϊόντων της Dell.

Η Dell παρέχει αρκετές επιλογές για υποστήριξη και εξυπηρέτηση μέσω Internet και μέσω τηλεφώνου. Η διαθεσιμότητα ποικίλλει ανάλογα με τη χώρα και το προϊόν, και ορισμένες υπηρεσίες μπορεί να μην είναι διαθέσιμες στην περιοχή σας.

Για να επικοινωνήσετε με την Dell σχετικά με πωλήσεις, τεχνική υποστήριξη ή θέματα εξυπηρέτησης πελατών:

1. Επισκεφτείτε τον ιστότοπο **support.dell.com**.
2. Επιλέξτε τη χώρα ή την περιοχή σας στο αναπτυσσόμενο μενού **Choose A Country/Region (Επιλογή χώρας/περιοχής)** στο κάτω μέρος της σελίδας.
3. Κάντε κλικ στην επιλογή **Contact Us (Επικοινωνία)** στην αριστερή πλευρά της σελίδας.
4. Επιλέξτε την κατάλληλη υπηρεσία ή τον κατάλληλο σύνδεσμο υποστήριξης με βάση τις ανάγκες σας.
5. Επιλέξτε τη μέθοδο που σας εξυπηρετεί για να επικοινωνήσετε με την Dell.



# Εύρεση περισσότερων πληροφοριών και πόρων

## Εάν θέλετε να:

επανεγκαταστήσετε το λειτουργικό σας σύστημα

εκτελέσετε ένα διαγνωστικό πρόγραμμα για τον υπολογιστή σας, να επανεγκαταστήσετε το λογισμικό συστήματος της επιφάνειας εργασίας ή να ενημερώσετε προγράμματα οδήγησης για τον υπολογιστή σας και αρχεία readme.

μάθετε περισσότερα για το λειτουργικό σύστημα, τη συντήρηση περιφερειακών, το RAID, το Διαδίκτυο, το Bluetooth®, τα δίκτυα και το e-mail

## Ανατρέξτε:

στο δίσκο "Λειτουργικό σύστημα"

στον δίσκο *Προγράμματα οδήγησης και βοηθητικές εφαρμογές*.



**ΣΗΜΕΙΩΣΗ:** Προγράμματα οδήγησης και ενημερώσεις τεκμηρίωσης θα βρείτε στον ιστότοπο υποστήριξης της Dell™ στη διεύθυνση **support.dell.com**.

στον *Οδηγό τεχνολογίας της Dell*, που είναι εγκατεστημένος στο σκληρό σας δίσκο.

## Εάν θέλετε να:

βρείτε πληροφορίες περί βέλτιστων πρακτικών ασφαλείας για τον υπολογιστή σας

διαβάσετε πληροφορίες εγγύησης, όρους και προϋποθέσεις (μόνο στις Η.Π.Α.), οδηγίες περί ασφαλείας, πληροφορίες περί κανονισμών, πληροφορίες περί εργονομίας και άδειες χρήσης

βρείτε την Ετικέτα εξυπηρέτησης/ τον Κωδικό ταχείας εξυπηρέτησης— Πρέπει να χρησιμοποιήσετε την Ετικέτα εξυπηρέτησης για την αναγνώριση του υπολογιστή σας στη διεύθυνση **support.dell.com** ή για την επικοινωνία σας με την τεχνική υποστήριξη

## Ανατρέξτε:

στα έγγραφα περί ασφαλείας και κανονισμών που συνοδεύουν τον υπολογιστή σας και ανατρέξτε στην Αρχική σελίδα περί συμμόρφωσης με τους κανονισμούς στη διεύθυνση **[www.dell.com/regulatory\\_compliance](http://www.dell.com/regulatory_compliance)**

στο πίσω μέρος του υπολογιστή σας

### Εάν θέλετε να:

βρείτε προγράμματα οδήγησης και αρχεία προς λήψη

αποκτήσετε πρόσβαση στην τεχνική υποστήριξη και τη βοήθεια προϊόντων

ελέγξετε την κατάσταση της παραγγελίας σας για νέες αγορές

βρείτε λύσεις και απαντήσεις σε συνήθεις ερωτήσεις

εντοπίσετε πληροφορίες για ενημερώσεις της τελευταίας στιγμής σχετικά με τεχνικές αλλαγές στον υπολογιστή σας ή προχωρημένο τεχνικό υλικό αναφοράς για τεχνικούς ή για πεπειραμένους χρήστες

### Ανατρέξτε:

στον ιστότοπο υποστήριξης της Dell™ στη διεύθυνση **support.dell.com**.

# Βασικές προδιαγραφές

## Μοντέλο συστήματος

Inspiron One 19

Στην ενότητα αυτή παρέχονται πληροφορίες που μπορεί να χρειαστείτε κατά την εγκατάσταση, την ενημέρωση προγραμμάτων οδήγησης και την αναβάθμιση του υπολογιστή σας. Για πιο αναλυτικές προδιαγραφές, ανατρέξτε στο *Εγχειρίδιο σέρβις* στον ιστότοπο υποστήριξης της Dell στη διεύθυνση **support.dell.com** στο Διαδίκτυο.

 **ΣΗΜΕΙΩΣΗ:** Τα προσφερόμενα είδη μπορεί να διαφέρουν κατά περιοχή. Για περισσότερες πληροφορίες σχετικά με τη διαμόρφωση του υπολογιστή σας, κάντε κλικ στην επιλογή **Start (Έναρξη)** → **Help and Support (Βοήθεια και υποστήριξη)** και μετά επιλέξτε τη δυνατότητα προβολής πληροφοριών για τον υπολογιστή σας.

## Επεξεργαστής

Intel® Celeron®

Intel Celeron διπλού πυρήνα

Intel Pentium® διπλού πυρήνα

Intel Core™2 Duo

Intel Core2 τετραπλού πυρήνα

## Μονάδες δίσκων και συσκευές

Μονάδες δίσκων

Μια εσωτερική μονάδα σκληρού δίσκου 3,5 ιντσών, μία υποδοχή μονάδας οπτικών δίσκων

Ασύρματο  
(προαιρετικό)

LAN 802.11 b/g

Κάμερα

1,3 mega pixel

### Μονάδες δίσκων και συσκευές

Διαθέσιμες συσκευές	Μονάδα σκληρού δίσκου σειριακής σύνδεσης ATA, DVD-ROM (προαιρετικό), DVD+/- RW (προαιρετικό), συστοιχία μικροφώνων και Συσκευή ανάγνωσης μέσων 8-σε-1
---------------------	---

### Μνήμη

Τύπος	Διπλό κανάλι 800 MHz DDR2
Ελάχιστο	1 GB
Μέγιστο	4 GB

### Πληροφορίες υπολογιστή

Chipset συστήματος	Intel G41+ICH7
--------------------	----------------

### Εξωτερικές υποδοχές

Προσαρμογέας δικτύου	Υποδοχή RJ45
USB 2.0	Τρεις υποδοχές στο πλαϊνό και στο πίσω μέρος
Ήχος	Δύο υποδοχές στο πλαϊνό μέρος για μικρόφωνο/ είσοδο γραμμής και ακουστικά/έξοδο γραμμής μία υποδοχή στο πίσω μέρος για έξοδο ήχου
IEEE 1394a	μία υποδοχή 4 ακίδων στο πλαϊνό μέρος

## Βασικές προδιαγραφές

### Βίντεο

---

Τύπος Intel X4500

### Ήχος

---

Τύπος Ενσωματωμένα ηχεία

### Οθόνη

---

Τύπος (TFT ενεργητικής μήτρας) 18,5 ίντσες, 16:9, WXGA

Μέγιστη ανάλυση 1366 x 768

### Τροφοδοσία

---

Ισχύς 130 W

Τάση λειτουργίας 100-240 VAC

Εφεδρική μπαταρία Δισκοειδής μπαταρία λιθίου τύπου CR2032 στα 3 V

### Φυσικά χαρακτηριστικά

---

Ύψος 386,39 mm (15,21 ίντσες)

Πλάτος 477,39 mm (18,79 ίντσες)

Βάθος 103,98 mm (4,09 ίντσες)

Βάρος (περίπου) 7,3 kg (16,1 lb)

### Συνθήκες λειτουργίας υπολογιστή

---

#### Θερμοκρασία:

Κατά τη λειτουργία 10°C έως 35°C (50°F έως 95°F)

Αποθήκευση -40°C έως 65°C (-40°F έως 149°F)

Σχετική υγρασία 10% έως 90% (χωρίς συμπύκνωση)

**Συνθήκες λειτουργίας υπολογιστή**

---

*Μέγιστη δόνηση:*

Κατά τη λειτουργία 0.26 GRMS  
 τυχαία για 2  
 λεπτά προς όλες  
 τις λειτουργικές  
 κατευθύνσεις

Αποθήκευση 2.2 GRMS τυχαία  
 για 15 λεπτά

*Μέγιστοι κραδασμοί:*

Κατά τη λειτουργία Μισό ημιτονοειδή  
 παλμό: 40G για  
 2ms με ρυθμό  
 μεταβολής  
 ταχύτητας 20 in/s  
 (51 cm/s)

**Συνθήκες λειτουργίας υπολογιστή**

---

Αποθήκευση Μισό ημιτονοειδή  
 παλμό: 40G για  
 22ms με ρυθμό  
 μεταβολής  
 ταχύτητας 240 in/s  
 (609 cm/s)

*Υψόμετρο:*

Κατά τη λειτουργία -15.2 έως 3048 m  
 (-50 έως 10,000 ft)

Αποθήκευση -15.2 έως 10,668 m  
 (-50 έως 35,000 ft)

Επίπεδο εναέριας G2 ή  
 συγκράτησης χαμηλότερο, κατά  
 ISA-S71.04-1985

# Παράρτημα

## Γνωστοποίηση της Macrovision για το προϊόν

Το προϊόν αυτό ενσωματώνει τεχνολογία προστασίας των πνευματικών δικαιωμάτων, η οποία έχει κατοχυρωθεί μέσω αξιώσεων μεθόδων ορισμένων διπλωμάτων ευρεσιτεχνίας των Η.Π.Α. και άλλων πνευματικών δικαιωμάτων στην κυριότητα της Macrovision Corporation και τρίτων. Η χρήση αυτής της τεχνολογίας προστασίας πνευματικών δικαιωμάτων πρέπει να είναι εξουσιοδοτημένη από τη Macrovision Corporation και προορίζεται για χρήσεις οικιακής και άλλης περιορισμένης προβολής, εκτός αν υπάρχει διαφορετική εξουσιοδότηση από τη Macrovision. Απαγορεύεται η ανάστροφη μηχανίκευση ή η αποσυναρμολόγηση.



# Ευρετήριο

## C

CD, αναπαραγωγή και δημιουργία **32**  
chipset **75**

## D

DellConnect **64**  
Dell Diagnostics **50**  
Dell Factory Image Restore (Επαναφορά  
εργοστασιακής εικόνας Dell) **54**  
DVD, αναπαραγωγή και δημιουργία **32**

## I

ISP  
πάροχος υπηρεσιών Internet **12**

## M

MMC **19**

## W

Windows Vista® **12**  
επανεγκατάσταση **60**  
Οδηγός συμβατότητας προγράμματος **44**  
Windows, επανεγκατάσταση των **54**

## A

ακουστικά  
εμπρός υποδοχή **20**  
αντίγραφα ασφαλείας  
δημιουργία **35**  
Αντιμετώπιση προβλημάτων υλικού **49**  
αποστολή προϊόντων  
για επιστροφή ή επισκευή **67**  
αρχική ρύθμιση, προτού ξεκινήσετε **5**

## B

βοήθεια

βοήθεια και υποστήριξη **62**

## Δ

Διαγνωστική λίστα ελέγχου **68**

δίαυλος επέκτασης **76**

διευθύνσεις email

για τεχνική υποστήριξη **65**

διευθύνσεις email υποστήριξης **65**

δίσκοι

χρήση **23**

## E

έναρξη σύνδεσης FTP, ανώνυμη **65**

ενέργεια

εξοικονόμηση **33**

εξαερισμού, διασφάλιση **5**

εξοικονόμηση ρεύματος **33**

εξυπηρέτηση πελατών **63**

επαναφορά εργοστασιακής εικόνας  
συστήματος **56**

επανεγκατάσταση των Windows **54**

επεξεργαστής **74**

επικοινωνία με την Dell μέσω Διαδικτύου **70**

επίλυση προβλημάτων **39**

επιστροφές στα πλαίσια της εγγύησης **67**

εύρεση περισσότερων πληροφοριών **71**

## H

ήχος **76**

## Θ

θύρες και υποδοχές **75**

**I**

- ιστότοποι υποστήριξης  
σε ολόκληρο τον κόσμο **64**
- ιστότοπος υποστήριξης της Dell **73**

**K**

- Κέντρο υποστήριξης της Dell **46**
- κλήση της Dell **68**

**Λ**

- λειτουργίες λογισμικού **32**
- λυχνία δραστηριότητας μονάδας σκληρού  
δίσκου **17**

**M**

- Μηνύματα συστήματος **47**
- μνήμη  
ελάχιστη και μέγιστη **75**

- μονάδα δίσκων  
υποστηριζόμενα μεγέθη δίσκων **23**
- μονάδες δίσκων και συσκευές **74**

**Π**

- πληροφορίες υπολογιστή **75**
- πόρων, εύρεση περισσότερων **71**
- προβλήματα λογισμικού **43**
- προβλήματα μνήμης  
επίλυση **43**
- προβλήματα υλικού  
διάγνωση **49**
- προβλημάτων, επίλυση **39**
- προβλημάτων τροφοδοσίας, επίλυση **41**
- προγράμματα οδήγησης και αρχεία προς  
λήψη **73**
- προδιαγραφές **74**
- προδιαγραφές τροφοδοσίας **76**

## Ευρετήριο

προϊόντα

πληροφορίες και αγορά **66**

προσαρμογή

επιφάνεια εργασίας **32**

ρυθμίσεις ενέργειας **33**

## P

ροής αέρα, πρόβλεψη **5**

## Σ

σύνδεση

προαιρετικό καλώδιο δικτύου **8**

σύνδεση ασύρματου δικτύου **40**

σύνδεση με δίκτυο

επιδιόρθωση **40**

σύνδεση στο Internet **12**

συνθήκες λειτουργίας υπολογιστή **76**

συσκευές ανάγνωσης καρτών

xD-Picture **19**

Συσκευή ανάγνωσης Memory Stick **19**

συσκευή ανάγνωσης καρτών

Multi Media **19**

## T

ταχύτητα δικτύου

έλεγχος **40**

## Υ

υπολογιστή, αρχικές ρυθμίσεις **5**

υπολογιστής

βάρη και διαστάσεις **76**

υποστήριξη μνήμης **75**

## Φ

φυσικές προδιαγραφές **76**

## X

χαρακτηριστικά υπολογιστή **32**



Εκτυπώθηκε στην Ιρλανδία

[www.dell.com](http://www.dell.com) | [support.dell.com](http://support.dell.com)



04FY44A00